

ZAPYTANIE OFERTOWE

Wartość szacunkowa zamówienia nie przekracza wyrażonej w złotych kwoty 30 000 euro, w związku z czym do niniejszego postępowania ofertowego nie stosuje się przepisów ustawy z dnia 29 stycznia 2004 r. Prawo zamówień publicznych (Dz.U. z 2018 r. poz. 1986), zgodnie z jej art. 4 pkt 8.

Zamawiający:

GMINA MIASTA RADOMIA

ul. J. Kilińskiego 30

26-600 Radom

NIP: 796 28 17 529

REGON: 670223451

tel. 48 36 20 212

fax. 48 36 20 747

e-mail: e.stepniewicz@umradom.pl

zaprasza do składania ofert na zadanie:

„Dostawa mebli biurowych”

1. Przedmiot zapytania ofertowego

Przedmiotem zapytania ofertowego jest wykonanie i dostawa do siedziby Zamawiającego mebli biurowych wykonanych według wzorów określonych w załącznikach do niniejszego zapytania ofertowego w tym:

Lp.	Przedmiot zamówienia	Ilość w szt.
1.	Biurko komputerowe małe: wymiary - wysokość/szerokość/głębokość: 750/1300/580, wykonane z płyty o grubości 18 mm w kolorze buk, blat wykończony obrzeżami PCV grubości 2 mm, a pozostałe płaszczyzny wykończone obrzeżami PCV min.1mm, szafka z prawej strony biurka (w szafce jedna półka), szuflada o przybliżonych wymiarach zewnętrznych wysokość/szerokość: 140/350 mm., w szafce i szufladzie zamki meblowe w kolorze chrom / rozetka i klucze wykonane ze stali, obudowa ze stopu cynku; dno szuflady wykonane z białej płyty pilśniowej HDF 3 mm, półka pod klawiaturę o szer. ok. 780 mm, wysuwana na prowadnicach rolkowych Uchwyty meblowe metalowe, dwupunktowe o rozstawie otworów 96 mm, w kolorze nikiel - mat. Biurko z tyłu wzmocnione blendą, cokół o wysokości 60 mm.	5
2.	Biurko komputerowe duże: wymiary - wysokość/szerokość/głębokość: 750/1500/740 mm, wykonane z płyty 18 mm, w kolorze buk, blat wykończony obrzeżami PCV grubości 2 mm, a pozostałe płaszczyzny wykończone obrzeżami PCV min. 1 mm, z zamkiem meblowym w kolorze chrom / rozetka i klucze wykonane ze stali, obudowa ze stopu cynku / i z zamkiem centralnym na trzy szuflady znajdujące się z prawej strony biurka, z lewej strony biurka szafka, w szafce jedna półka. Uchwyty meblowe metalowe, dwupunktowe o rozstawie otworów 96 mm, w kolorze nikiel - mat., półka meblowa na klawiaturę o szer. 600 mm wysuwana na prowadnicach rolkowych. Szuflady o wymiarach zewnętrznych wysokość/szerokość: 140/350 mm., dna szuflad wykonane z białej płyty pilśniowej HDF 3 mm. Szafki z tyłu biurka połączone blendą, cokół o wysokości 60 mm.	5
3.	Szafa biurowa aktowa: wymiary – szerokość/wysokość/głębokość: 900/1940/400 mm, z 4 półkami na segregatory (tj. 5 powierzchni do wykorzystania), rozmieszczonych równomiernie, wykonana z płyty o grubości 18 mm w kolorze buk, wykończona obrzeżami o grubości min. 1 mm, z dwoma zamkami meblowymi w kolorze chrom – rozetka i klucze wykonane ze stali oraz uchwytami meblowymi metalowymi, dwupunktowymi, o rozstawie otworów 96 mm, w kolorze nikiel – mat., cokół o wys. 60 mm, plecy z płyty pilśniowej. Góra i dół oraz środkowa półka szafy skręcane 4 śrubami typu konfirmat w rozmiarze 6,4 x 50 mm – wykończone zaślepkami w kolorze mebli.	5
4.	Kontener /szafka/ pod drukarkę : wymiary - szerokość/wysokość/głębokość: 500/750/550 mm, z 2 szufladami o wys.170 mm; górna szuflada zamykana na zamek meblowy w kolorze chrom / rozetka i klucze wykonane ze stali, obudowa ze stopu cynku /, szuflada wysuwana na prowadnicach rolkowych, uchwyty meblowe metalowe, dwupunktowe o rozstawie otworów 96 mm, w kolorze nikiel - mat., pod blatem wolna, nie zamknięta przestrzeń, kontener wykonany z płyty o grubości 18 mm, w kolorze buk, blat wykończony obrzeżem PCV o grubości min. 2 mm, pozostałe płaszczyzny wykończone obrzeżami PCV o grubości min. 1 mm, cokół o wysokości 60 mm. Plecy z płyty pilśniowej.	5

2. OPIS WYMAGAŃ:

Meble biurowe:

- winny być sklejone i skręczone zgodnie ze sztuką stolarską;
- Zamawiający nie dopuszcza różnic w wymiarach mebli;
- Zamawiający wymaga udzielenia 24 – miesięcznej gwarancji na dostarczone meble.

3. Termin realizacji zadania: max. 21 dni.

4. Miejsce i termin składania ofert:

- ofertę proszę złożyć na adres: Urząd Miejski w Radomiu, ul. J. Kilińskiego 30, 26 - 600 Radom, pok. nr 110, fax – em: 48 36 20 747 lub email-em: e.stepniewicz@umradom.pl
- termin składania ofert: **do dnia 18 kwietnia 2019 r. do godz. 12.00.**

5.Sposób oceny ofert

Zamówienie zostanie udzielone wykonawcy, który uzyska największą ilość punktów obliczonych według poniższych kryteriów:

1. Kryterium „CENA” – 60%
2. Kryterium „TERMIN REALIZACJI ZAMÓWIENIA” – max. 40% tj.:

14 dni i mniej	- 40 pkt;
15 dni	- 34 pkt;
16 dni	- 28 pkt;
17 dni	- 22 pkt;
18 dni	- 16 pkt;
19 dni	- 10 pkt;
20 dni	- 4 pkt;
21 dni i więcej	- 0 pkt.

Wyliczenia ogólnej liczby punktów będzie dokonane według wzoru:

$PC = \text{Cena min.} / \text{Cena badana} \times 60;$

$TC = \text{Termin min.} / \text{Termin badany} \times \text{max 40 pkt};$

$PC + TC = \text{ogólna liczba punktów.}$

6. Osoby uprawnione do kontaktu z oferentami:

Jan Gniadek - Zastępca Kierownika Biura Administracyjno - Gospodarczego Urzędu Miejskiego w Radomiu
tel. 48 36 20 222, e-mail: j.gniadek@umradom.pl;

Elżbieta Stępniewicz - Biuro Administracyjno - Gospodarcze Urzędu Miejskiego w Radomiu
tel. 48 36 20 212, e-mail: e.stepniewicz@umradom.pl.

GŁÓWNY SPECJALISTA

Elżbieta Stępniewicz

Kierownik Biura
Administracyjno-Gospodarczego

Barbara Ważyńska



Michał Michalski
SEKRETARZ MIASTA

Orientacyjny wygląd mebli

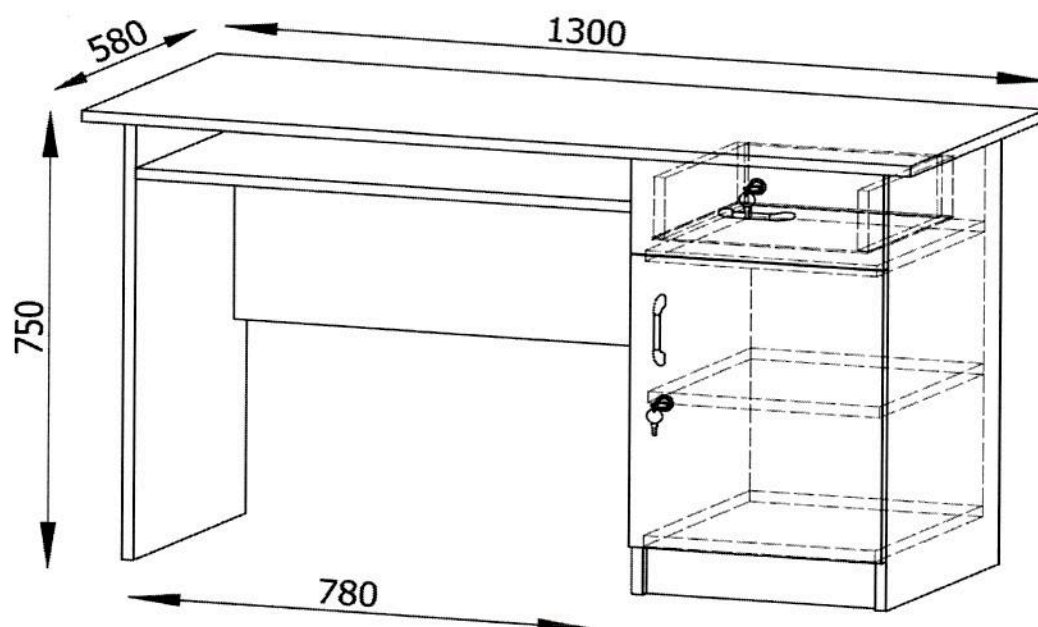
Ad. 1 Biurko małe

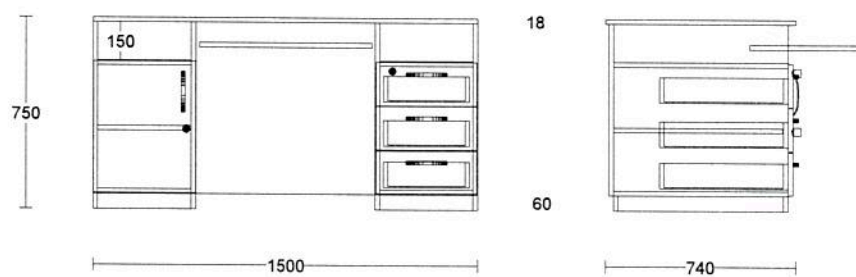

Ad. 2 BIURKO DUŻE



Urząd Miejski w Radomiu
Biuro Administracyjno-Gospodarcze
ul. Jana Kilińskiego 30
26-600 Radom

Ad. 3 SZAFKA AKTOWA

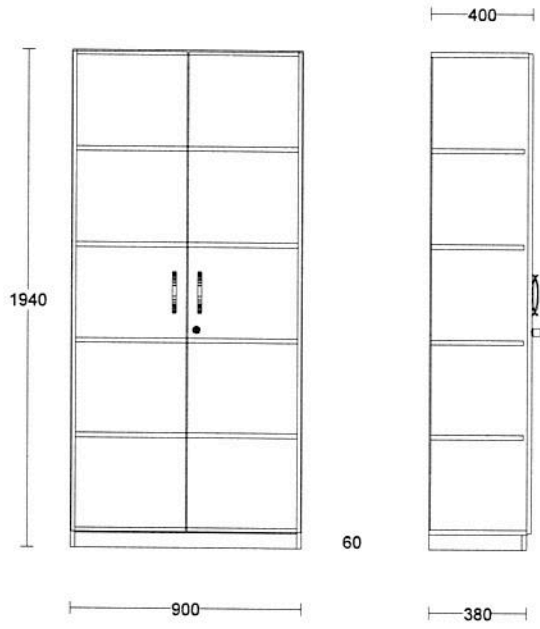

Urząd Miejski w Radomiu
Biuro Administracyjno-Gospodarcze
ul. Jana Kilińskiego 30
26-600 Radom

Ad. 4 KONTENER - szafka pod drukarkę

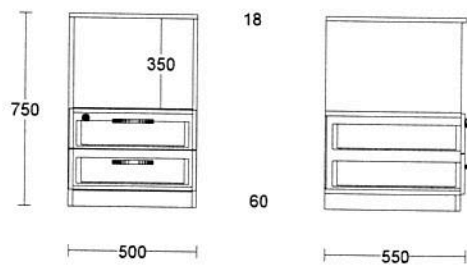

.....
 (pieczęć adresowa Wykonawcy)

NIP:

REGON:.....

tel./ fax:

adres e – mail:

FORMULARZ CENOWY

Urząd Miejski
 ul. J. Kilińskiego 30
 26 – 600 Radom

Odpowiadając na zapytanie ofertowe, znak pisma BAG.271.32.2019, z dnia 9 kwietnia 2019 r. prowadzone w oparciu o art. 4 pkt. 8 Ustawy z dnia 29 stycznia 2004 r. Prawo zamówień publicznych /Dz. U. z 2018 r. poz. 1986/ na: dostawę mebli biurowych.

1. Oferujemy wykonanie przedmiotu zamówienia za kwotę:

Lp.	Przedmiot zamówienia	Ilość w szt.	Cena jedn. netto	Wartość netto	Podatek VAT	Wartość brutto
1.	Biurko komputerowe małe /wg załączonego rysunku/	5				
2.	Biurko komputerowe duże /wg załączonego rysunku/	5				
3.	Szafa biurowa aktowa /wg załączonego rysunku/	5				
4.	Kontener/szafka pod drukarkę /wg załączonego rysunku/	5				
RAZEM						

Powyższa cena obejmuje wszystkie składniki kosztowe zamówienia (w tym transport mebli biurowych do siedziby Zamawiającego).

- Przedmiot zamówienia wykonamy w terminie dni od daty podpisania umowy.
- Oświadczamy, że zapoznaliśmy się z postanowieniami zawartymi we wzorze umowy i zobowiązujemy się, w przypadku wyboru naszej oferty jako najkorzystniejszej, do zawarcia umowy w terminie i miejscu wyznaczonym przez Zamawiającego.

.....
 Miejscowość i data

.....
 Podpis i pieczęć osoby upoważnionej do podpisywania ofert

BAG.272. .2019

WZÓR

UMOWA

Zawarta dnia 2019 r. w Radomiu pomiędzy:
Gminą Miasta Radomia z siedzibą w Radomiu przy ulicy Jana Kilińskiego 30
REGON 670223451
NIP 796 28 17 529

reprezentowaną przez Prezydenta Miasta Radomia – Pana Radosława Witkowskiego, w imieniu którego działa Sekretarz Miasta p. Michał Michalski (na podstawie udzielonego przez Prezydenta Miasta Radomia upoważnienia nr 80/2018, z dnia 6 kwietnia 2018 r.) zwany w dalszej części **Zamawiającym**,
a firmą:

.....
REGON:

NIP:

reprezentowaną przez:
zwaną/zwanego dalej **Wykonawcą**.

Strony zawierają umowę o wartości nieprzekraczającej równowartości kwoty 30.000 € zgodnie z art. 4, pkt 8 ustawy z dnia 29 stycznia 2004 r.- Prawo zamówień publicznych (tekst jedn. Dz.U z 2018 r., poz. 1986 z późn. zm.) tj. z wyłączeniem jej stosowania.

§ 1.

W ramach niniejszej umowy Wykonawca zobowiązuje się do dostarczenia do siedziby Zamawiającego mebli biurowych wyszczególnionych w załączniku nr 1 będącym integralną częścią niniejszej umowy.

§ 2.

1. Realizacja przedmiotu umowy nastąpi w terminie **dni** od daty podpisania umowy.
2. Wykonawca zobowiązuje się do bezpłatnego dostarczenia przedmiotu umowy do siedziby Zamawiającego.
3. Dokumentem potwierdzającym odbiór przedmiotu umowy będzie faktura VAT, podpisana przez osobę upoważnioną ze strony Zamawiającego.

§ 3.

1. Za realizację przedmiotu umowy Wykonawca otrzyma wynagrodzenie w wysokości:
..... **zł. brutto** (słownie: **zł. 00/100**) w tym podatek VAT w kwocie: **zł.** (słownie: **zł. 00/100**) zgodnie z ofertą cenową Wykonawcy stanowiącą Załącznik nr 1 do umowy.
2. Należność będzie płatna przelewem z rachunku bankowego Zamawiającego na rachunek bankowy Wykonawcy w terminie 14 dni od daty przedłożenia faktury Zamawiającemu.
3. W razie zwłoki w zapłacie przez Zamawiającego należnego wynagrodzenia, Wykonawcy przysługują odsetki w ustawowej wysokości.

§ 4.

1. Za nieterminową realizację przedmiotu umowy Wykonawca zapłaci Zamawiającemu karę umowną w wysokości 0,5 % wartości brutto przedmiotu umowy, licząc za każdy dzień zwłoki.
2. Odstąpienie od umowy przez Wykonawcę z przyczyn niezależnych od Zamawiającego stanowi podstawę dla Zamawiającego do naliczenia kary umownej w wysokości 10 % wartości przedmiotu umowy określonej w § 3 ust.1 umowy.
3. Jeżeli zastrzeżone kary nie pokryją poniesionej szkody Zamawiający może dochodzić na zasadach ogólnych odszkodowań przewyższających kary umowne.

§ 5.

Wszelkie zmiany i uzupełnienia niniejszej umowy wymagają formy pisemnej.

§ 6.

W sprawach nieuregulowanych niniejszą umową mają zastosowanie przepisy Kodeksu Cywilnego.

§ 7.

Ewentualne spory wynikłe w trakcie realizacji tej umowy będą rozstrzygane przez Sąd właściwy miejscowo dla siedziby Zamawiającego.

§ 8.

Umowa zostaje sporządzona w dwóch jednobrzmiących egzemplarzach, po jednym dla każdej ze stron.

Zamawiający

Skarbnik Miasta

Wykonawca

.....

.....

.....

Źródło finansowania:

Biuro Administracyjno-Gospodarcze: Dz. 750 rozdz. 75023 § 4210 „A”

Dane do faktury

GMINA MIASTA RADOMIA
ul. J. Kilińskiego 30
26 – 600 Radom
NIP 796 28 17 529

OŚWIADCZENIE:

Wyrażam zgodę na przetwarzanie i udostępnienie danych osobowych przez Urząd Miejski w Radomiu, w związku z prowadzonym przez ww. Urząd Elektronicznym Rejestrem Umów, zgodnie z art. 6 ust. 1 lit. A ogólnego rozporządzenia o ochronie danych osobowych z dnia 27 kwietnia 2016 r. (DZ.U. UE.119 z 04.05.2016 r.).

.....
Podpis

KLAUZULA INFORMACYJNA:

Zgodnie z art. 13 ogólnego rozporządzenia o ochronie danych osobowych z dnia 27 kwietnia 2016 r. (Dz. U. UE. L 119 z dnia 04.05.2016 r.) informuję, iż:

1. Administratorem Państwa danych osobowych jest Prezydent Miasta Radomia z siedzibą w Radomiu przy ul. Jana Kilińskiego 30;
2. Kontakt z inspektorem danych: jod.kontakt@umradom.pl ;
3. Państwa dane osobowe przetwarzane będą w celu realizacji ustawowych zadań urzędu – na podstawie art. 6 ust. 1 lit. C ogólnego rozporządzenia o ochronie danych osobowych z dnia 27 kwietnia 2016 r.;
4. Odbiorcami Państwa danych osobowych będą wyłącznie podmioty uprawnione do uzyskania danych osobowych na podstawie przepisów prawa;
5. Państwa dane osobowe przechowywane będą w czasie określonym przepisami prawa, zgodnie z instrukcją kancelaryjną, stanowiącą załącznik do rozporządzenia Prezesa Rady Ministrów z dnia 18.01.2011 r. w sprawie instrukcji kancelaryjnej, jednolitych rzeczowych wykazów akt oraz instrukcji w sprawie organizacji i zakresu działania archiwów zakładowych (Dz.U z 2011 r. nr 14 poz. 67);
6. Posiadają Państwo prawo do żądania od administratora dostępu do danych osobowych, ich sprostowania lub ograniczenia przetwarzania.