

BAG.271.48.2017

ZAPYTANIE OFERTOWE

Wartość szacunkowa zamówienia nie przekracza wyrażonej w złotych kwoty 30 000 euro, w związku z czym do niniejszego postępowania ofertowego nie stosuje się przepisów ustawy z dnia 29 stycznia 2004 r. Prawo zamówień publicznych (Dz.U. z 2015 r. poz. 2164), zgodnie z jej art. 4 pkt 8.

Zamawiający:

GMINA MIASTA RADOMIA

ul. J. Kilińskiego 30

26-600 Radom

NIP: 796 28 17 529

REGON: 670223451

tel. **48 36 20 212**

fax. **48 36 20 747**

e-mail: e.stepniewicz@umradom.pl

zaprasza do składania ofert na zadanie:

„Dostawa mebli biurowych”

1. Przedmiot zapytania ofertowego

Przedmiotem zapytania ofertowego jest wykonanie i dostawa do siedziby Zamawiającego **mebli biurowych** wykonanych według wzorów określonych w załącznikach do niniejszego zapytania ofertowego w tym:

Lp.	Przedmiot zamówienia	Ilość w szt.
1.	Szafa ubraniowa: Kolor buk, wymiary – szerokość/wysokość/głębokość: 550/1940/400 mm, wykonana z płyty o grubości 18 mm, wykończona obrzeżami o grubości min. 1 mm, uchwyty meblowe metalowe, dwupunktowe, o rozstawie otworów 96 mm, w kolorze nikiel – mat., wewnątrz drążek wieszakowy wysuwany o długości 310 mm, wewnątrz jedna półka, cokół o wys. 60 mm, plecy z płyty pilśniowej. Góra i dół szafy skręcane 4 śrubami typu konfirmat w rozmiarze 6,4 x 50 mm – wykończone zaślepkami w kolorze mebli.	5
2.	Szafa biurowa aktowa: kolor buk, wymiary –szerokość/wysokość/głębokość: 900/1940/400 mm, z 4 półkami na segregatory (tj. 5 powierzchni do wykorzystania), rozmieszczonych równomiernie, wykonana z płyty o grubości 18 mm, wykończona obrzeżami o grubości min. 1 mm, z dwoma zamkami meblowymi w kolorze chrom – rozetka i klucze wykonane ze stali oraz uchwytami meblowymi metalowymi, dwupunktowymi, o rozstawie otworów 96 mm, w kolorze nikiel – mat., cokół o wys. 60 mm, plecy z płyty pilśniowej. Góra i dół oraz środkowa półka szafy skręcane 4 śrubami typu konfirmat w rozmiarze 6,4 x 50 mm – wykończone zaślepkami w kolorze mebli.	10
3.	Biurko komputerowe: kolor buk, o wymiarach - wysokość/szerokość/głębokość: 750/1500/740 mm, wykonane z płyty 18 mm, blat wykończony obrzeżami PCV grubości 2 mm, a pozostałe płaszczyzny wykończone obrzeżami PCV min. 1 mm, z zamkiem meblowym w kolorze chrom / rozetka i klucze wykonane ze stali, obudowa – ze stopu cynku /i z zamkiem centralnym na trzy szuflady znajdujące się z prawej strony biurka, z lewej strony biurka szafka, w szafce jedna półka. Uchwyty meblowe metalowe, dwupunktowe o rozstawie otworów 96 mm, w kolorze nikiel - mat., półka meblowa na klawiaturę o szer. 600 mm wysuwana na prowadnicach rolkowych. Szuflady o wymiarach zewnętrznych wysokość/szerokość: 140/350 mm., dna szuflad wykonane z białej płyty pilśniowej HDF 3 mm. Szafka z tyłu biurka połączona blendą, cokół o wysokości 60 mm.	10
4.	Narożnik do biurka: kolor buk, o wymiarach - szerokość/wysokość/głębokość: 740/750/740 mm, wykonane z płyty o grubości 18 mm, blat wykończony obrzeżami PCV o grubości min. 2 mm, pozostałe płaszczyzny wykończone obrzeżami PCV o grubości min. 1 mm.	10

5.	<p>Szafa biurowa aktowa z nadstawką: kolor buk, wymiary: szafa – szerokość/ wysokość/głębokość: 900/1818/400 mm, z 4 półkami na segregatory (tj. 5 powierzchni do wykorzystania), rozmieszczonych równomiernie. Nadstawka – 900/714/400 mm, w środku nadstawki 1 półka na segregatory (tj. 2 powierzchnie do wykorzystania), wykonana z płyty o grubości 18 mm, wykończona obrzeżami o grubości min. 1 mm, z dwoma zamkami meblowymi w kolorze chrom, rozetka i klucze wykonane ze stali oraz uchwyty meblowymi metalowymi, dwupunktowymi, o rozstawie otworów 96 mm, w kolorze nikiel – mat., cokół o wys. 60 mm plecy z płyty pilśniowej. Góra i dół oraz środkowa półka szafy skręcane 4 śrubami typu konfirmat w rozmiarze 6,4 x 50 mm – wykończone zaślepkami w kolorze mebli.</p>	10
6	<p>Kontener /szafka/ pod drukarkę: o wymiarach - szerokość/wysokość/głębokość: 500/750/550 mm, z 2 szufladami o wymiarach zewnętrznych o wys.170 mm; górna szuflada zamykana na zamek meblowy w kolorze chrom / rozetka i klucze wykonane ze stali, obudowa ze stopu cynku /, szuflada wysuwana na prowadnicach rolkowych, uchwyty meblowe metalowe, dwupunktowe o rozstawie otworów 96 mm, w kolorze nikiel - mat., pod blatem wolna, nie zamknięta przestrzeń, kontener wykonany z płyty o grubości 18 mm, w kolorze buk, blat wykończony obrzeżem PCV o grubości min. 2 mm, pozostałe płaszczyzny wykończone obrzeżami PCV o grubości min. 1 mm, cokół o wysokości 60 mm. Plecy z płyty pilśniowej.</p>	10
7	<p>Komoda duża: o wymiarach - szerokość/wysokość/głębokość: 1060/1100/400 mm, wykonana z płyty o grubości 18 mm, w kolorze buk, blat wykończony obrzeżami PCV o grubości min. 2 mm, pozostałe płaszczyzny wykończone obrzeżami PCV o grubości min. 1 mm. Komoda wyposażona w 2 szuflady o wymiarach zewnętrznych : wys.140 mm; szer. 350 mm, znajdujące się z prawej górnej strony komody, szuflady wysuwane na prowadnicach rolkowych oraz w 3 drzwiczki zamykane na 2 zamki meblowe w kolorze chrom /rozetka i klucze wykonane ze stali, obudowa ze stopu cynku/, uchwyty meblowe metalowe, dwupunktowe o rozstawie otworów 96 mm, w środku komody 2 półki, cokół o wysokości 60 mm. Plecy wykonane z płyty pilśniowej.</p>	5

2. OPIS WYMAGAŃ:

Meble biurowe:

- winny być sklejone i skręczone zgodnie ze sztuką stolarską;
- Zamawiający nie dopuszcza różnic w wymiarach mebli;
- Zamawiający wymaga udzielenia 24 – miesięcznej gwarancji na dostarczone meble..

3. Termin realizacji zadania: 21 dni.

4. Miejsce i termin składania ofert:

- ofertę proszę złożyć na adres Urząd Miejski w Radomiu, ul. J. Kilińskiego 30, 26 - 600 Radom, pok. nr 110, fax – em: 48 36 20 747 lub email-em: e.stepniewicz@umradom.pl
- termin składania ofert: **do dnia 19 października 2017 r. do godz. 12.00.**

5.Sposób oceny ofert

Zamówienie zostanie udzielone wykonawcy, który uzyska największą ilość punktów obliczonych według poniższych kryteriów:

1. Kryterium „CENA” – 60%
2. Kryterium „TERMIN REALIZACJI ZAMÓWIENIA” – max. 40% tj.:

≥ 14 dni	- 40 pkt;
15 dni	- 34 pkt;
16 dni	- 28 pkt;
17 dni	- 22 pkt;

18 dni	- 16 pkt;
19 dni	- 10 pkt;
20 dni	- 4 pkt;
≤ 21 dni	- 0 pkt.

Wyliczenia ogólnej liczby punktów będzie dokonane według wzoru:

$PC = \text{Cena min.} / \text{Cena badana} \times 60 \text{ pkt};$

$TC = \text{Termin min.} / \text{Termin badany} \times \text{max } 40 \text{ pkt};$

$PC + TC = \text{ogólna liczba punktów.}$

6. Osoby uprawnione do kontaktu z oferentami:

Jan Gniadek - Zastępca Kierownika Biura Administracyjno - Gospodarczego Urzędu Miejskiego w Radomiu
tel. 48 36 20 222, e-mail: j.gniadek@umradom.pl;

Elżbieta Stępniewicz - Biuro Administracyjno - Gospodarcze Urzędu Miejskiego w Radomiu
tel. 48 36 20 212, e-mail: e.stepniewicz@umradom.pl.

Kierownik Biura
Administracyjno-Gospodarczego

Barbara Ważyńska

Ad. 1

SZAFA UBRANIOWA

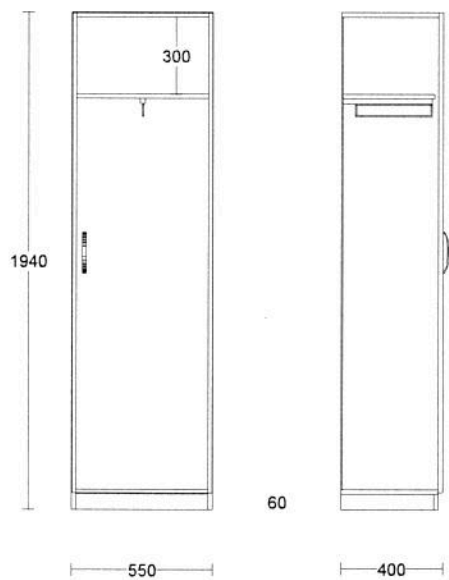

Urząd Miejski w Radomiu
Biuro Administracyjno-Gospodarcze
ul. Jana Kilińskiego 30
26-600 Radom

Ad. 2

SZAFKA AKTOWA

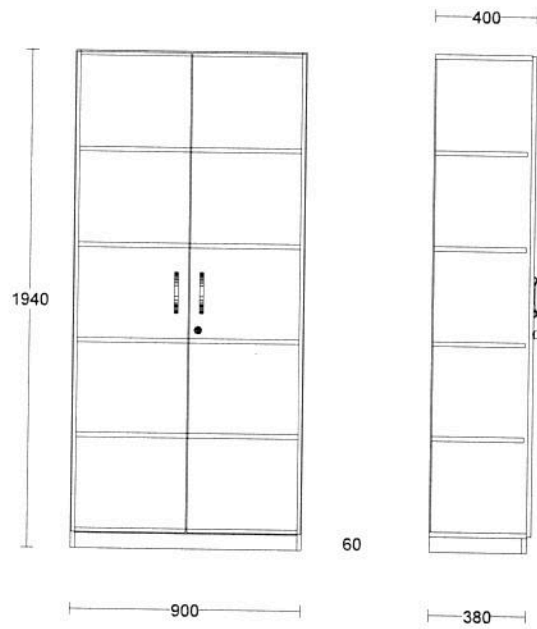

Urząd Miejski w Radomiu
Biuro Administracyjno-Gospodarcze
ul. Jana Kilińskiego 30
26-600 Radom

Ad. 3

BIURKO DUŻE

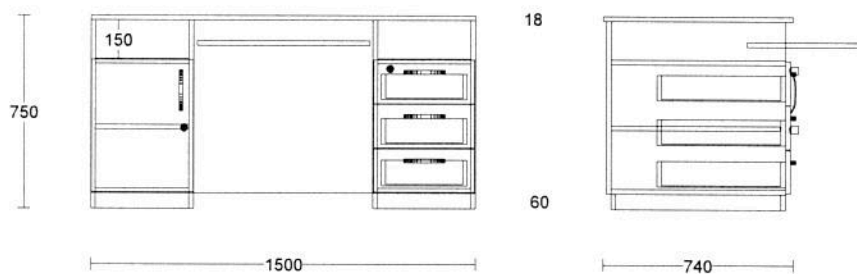

Urząd Miejski w Radomiu
Biuro Administracyjno-Gospodarcze
ul. Jana Kilińskiego 30
26-600 Radom

Ad. 4.

NAROŻNIK do biurek

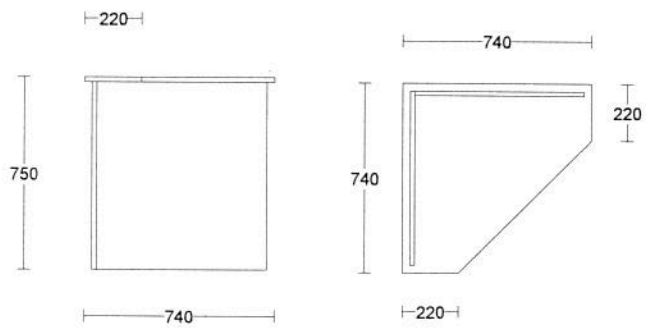

Urząd Miejski w Radomiu
Biuro Administracyjno-Gospodarcze
ul. Jana Kilińskiego 30
26-600 Radom

Ad. 5

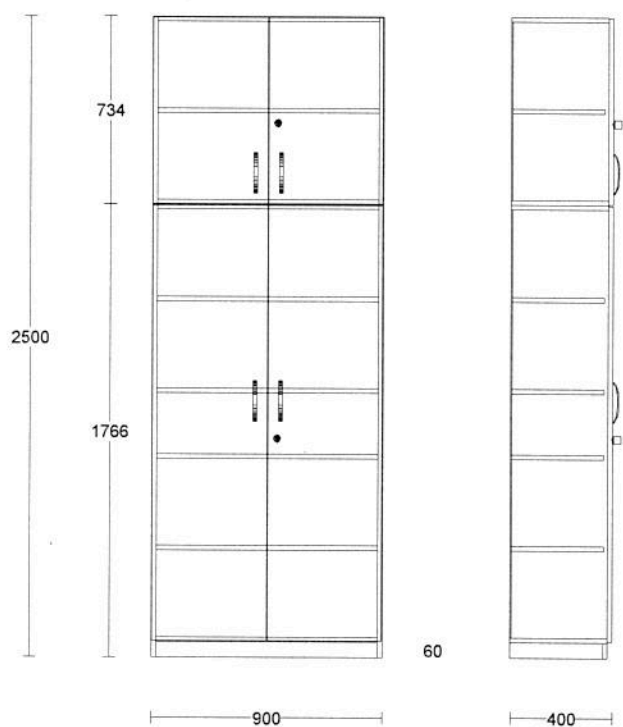

SZAFA AKTOWA Z NADSTAWKĄ

Urząd Miejski w Radomiu
Biuro Administracyjno-Gospodarcze
ul. Jana Kilińskiego 30
26-600 Radom

Ad. 6

KONTENER - szafka pod drukarkę

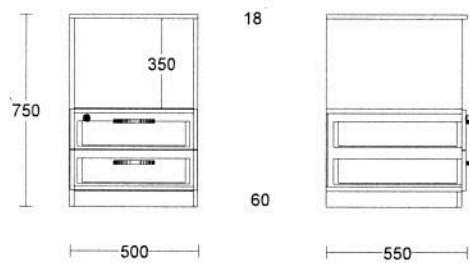

Urząd Miejski w Radomiu
Biuro Administracyjno-Gospodarcze
ul. Jana Kilińskiego 30
26-600 Radom

Ad. 7

KOMODA wysoka

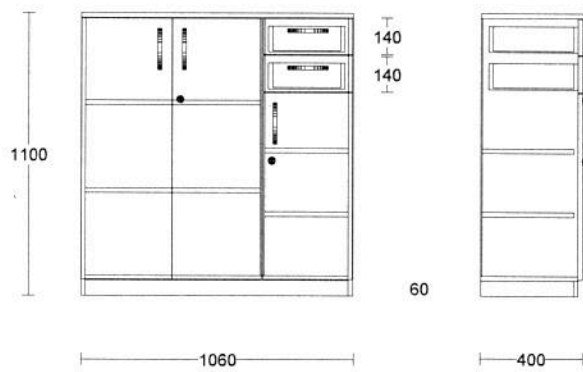

.....
 (pieczęć adresowa Wykonawcy)

NIP:

REGON:.....

tel./ fax:

adres e – mail:

FORMULARZ CENOWY

Urząd Miejski
 ul. J. Kilińskiego 30
 26 – 600 Radom

Odpowiadając na zapytanie ofertowe, znak pisma BAG.271.48.2017, z dnia 10 października 2017 r. r. prowadzone w oparciu o art. 4 pkt. 8 Ustawy z dnia 29 stycznia 2004 r. Prawo zamówień publicznych /Dz. U. z 2015 r. poz. 2164/ na: dostawę mebli biurowych.

1. Oferujemy wykonanie przedmiotu zamówienia za kwotę:

Lp.	Przedmiot zamówienia	Ilość w szt.	Cena jedn. netto	Wartość netto	Podatek VAT	Wartość brutto
1.	Szafa ubraniowa (wg zał. rysunku Ad.1)	5				
2.	Szafa biurowa aktowa (wg zał. rysunku Ad.2)	10				
3.	Biurko komputerowe (wg zał. rysunku Ad.3)	10				
4.	Narożnik do biurka (wg zał. rysunku Ad.4)	10				
5.	Szafa biurowa aktowa z nadstawką (wg zał. rysunku Ad.5)	10				
6.	Kontener/szafka/pod drukarkę (wg zał. rysunku Ad.6)	10				
7.	Komoda duża (wg zał. rysunku Ad.7)	5				
RAZEM						

Powyższa cena obejmuje wszystkie składniki kosztowe zamówienia (w tym transport mebli biurowych do siedziby Zamawiającego).

- Przedmiot zamówienia wykonamy w terminie dni od daty podpisania umowy.
- Oświadczamy, że zapoznaliśmy się z postanowieniami zawartymi we wzorze umowy i zobowiązujemy się, w przypadku wyboru naszej oferty jako najkorzystniejszej, do zawarcia umowy w terminie i miejscu wyznaczonym przez Zamawiającego.

.....
 Miejscowość i data

.....
 Podpis i pieczęć osoby upoważnionej do podpisywania ofert

UMOWA

Zawarta dnia 2017 r. w Radomiu pomiędzy:
Gminą Miasta Radomia z siedzibą w Radomiu przy ulicy Jana Kilińskiego 30
REGON 670223451
NIP 796 28 17 529

reprezentowaną przez Prezydenta Miasta Radomia – Pana Radosława Witkowskiego, zwanego w dalszej części
Zamawiającym,
a firmą:

.....
REGON:

NIP:

reprezentowaną przez:
zwaną/zwanego dalej **Wykonawcą.**

Strony zawierają umowę o wartości nieprzekraczającej równowartości kwoty 30.000 € zgodnie z art. 4, pkt 8 ustawy z dnia 29 stycznia 2004 r.- Prawo zamówień publicznych (t.j. Dz.U z 2015 r., poz.2164 z późn. zm.) tj. z wyłączeniem jej stosowania.

§ 1.

W ramach niniejszej umowy Wykonawca zobowiązuje się do dostarczenia do siedziby Zamawiającego mebli biurowych wyszczególnionych w załączniku nr 1 będącym integralną częścią niniejszej umowy.

§ 2.

1. Realizacja przedmiotu umowy nastąpi w terminie dni od daty podpisania umowy.
2. Wykonawca zobowiązuje się do bezpłatnego dostarczenia przedmiotu umowy do siedziby Zamawiającego.
3. Dokumentem potwierdzającym odbiór przedmiotu umowy będzie faktura VAT, podpisana przez osobę upoważnioną ze strony Zamawiającego.

§ 3.

1. Za realizację przedmiotu umowy Wykonawca otrzyma wynagrodzenie w wysokości:
..... zł. brutto (słownie: zł. 00/100) w tym podatek VAT
w kwocie: zł. (słownie:zł. 00/100) zgodnie z ofertą cenową
Wykonawcy stanowiącą Załącznik nr 1 do umowy.
2. Należność będzie płatna przelewem z rachunku bankowego Zamawiającego na rachunek bankowy Wykonawcy w terminie 14 dni od daty przedłożenia faktury Zamawiającemu.
3. W razie zwłoki w zapłacie przez Zamawiającego należnego wynagrodzenia, Wykonawcy przysługują odsetki w ustawowej wysokości.

§ 4.

1. Za nieterminową realizację przedmiotu umowy Wykonawca zapłaci Zamawiającemu karę umowną w wysokości 0,5 % wartości brutto przedmiotu umowy, licząc za każdy dzień zwłoki.
2. Odstąpienie od umowy przez Wykonawcę z przyczyn niezależnych od Zamawiającego stanowi podstawę dla Zamawiającego do naliczenia kary umownej w wysokości 10 % wartości przedmiotu umowy określonej w § 3 ust.1 umowy.
3. Jeżeli zastrzeżone kary nie pokryją poniesionej szkody Zamawiający może dochodzić na zasadach ogólnych odszkodowań przewyższających kary umowne.

§ 5.

Wszelkie zmiany i uzupełnienia niniejszej umowy wymagają formy pisemnej.

§ 6.

W sprawach nieuregulowanych niniejszą umową mają zastosowanie przepisy Kodeksu Cywilnego.

§ 7.

Ewentualne spory wynikłe w trakcie realizacji tej umowy będą rozstrzygane przez Sąd właściwy miejscowo dla siedziby Zamawiającego.

§ 8.

Umowa zostaje sporządzona w dwóch jednobrzmiących egzemplarzach, po jednym dla każdej ze stron.

Zamawiający

Wykonawca

Skarbnik Miasta

.....

.....

.....

Źródło finansowania:

Biuro Administracyjno-Gospodarcze: Dz. 750 rozdz. 75023 § 4210 „A”

Barbara Wazyska
Kierownik Biura
Administracyjno-Gospodarczego