

**Specyfikacja istotnych warunków zamówienia (zwana dalej „SIWZ”)
o wartości szacunkowej nieprzekraczającej wyrażonej w zł równowartości kwoty
209.000 euro przeprowadzanego w trybie przetargu nieograniczonego zgodnie z ustawą
z dnia 29 stycznia 2004 r. Prawo zamówień publicznych
(Dz. U. z 2015 r. poz. 2164, zwana dalej „ustawą Prawo zamówień publicznych”)
na usługę polegającą na wydruku i wyklejeniu okrągłych powierzchni reklamowych (tzw.
„witaczy”) umieszczonych przy trasach wjazdowych do Radomia.**

I. Zamawiający:

Gmina Miasta Radomia

REGON: 670223451 NIP: 796-281-75-29

Prowadzący sprawę: Biuro Zamówień Publicznych Urzędu Miejskiego w Radomiu

fax.(48) 36-20-289

Osoby uprawnione do kontaktów z wykonawcami

Główny Specjalista w Biurze Zamówień Publicznych

Aneta Ćwiklińska

fax.(48) 36-20-289

e-mail: a.cwiklinska@umradom.pl

Adres pocztowy: ul. Jana Kilińskiego 30, 26-600 Radom, województwo: mazowieckie

Adres poczty elektronicznej, adres strony internetowej:

1. bzp@umradom.pl (dla korespondencji napływającej do zamawiającego).
2. <http://www.bip.radom.pl> (adres strony internetowej, na której umieszczane są dokumenty dotyczące niniejszego przetargu).

II. Tryb udzielenia zamówienia

Postępowanie będzie prowadzone na podstawie art. 39 ustawy Prawo zamówień publicznych (tekst jednolity: Dz. U. z 2015 r., poz. 2164).

III. Przedmiot zamówienia (CPV: 79.82.40.00-6 Usługi drukowania i dystrybucji).

Przedmiotem zamówienia jest usługa polegająca na wydruku i wyklejeniu okrągłych powierzchni reklamowych (tzw. „witaczy”) umieszczonych przy trasach wjazdowych do Radomia zgodnie z zaznaczonymi lokalizacjami (mapa stanowi załącznik nr 1 do SIWZ).

Usługa polega na wydruku i wyklejeniu w sumie 18 sztuk wskazanych na mapie powierzchni reklamowych z podziałem na 2 pakiety:

- 1 pakiet – 9 szt. witaczy – 2 wymiany grafik w okresie trwania umowy

- 2 pakiet - 9 szt. witaczy – od 2 do 3 wymian grafik w okresie trwania umowy

Wykonawca na wskazanie Zamawiającego będzie zobowiązany do wymiany witaczy mieszczących się w 1 lub 2 pakiecie powierzchni reklamowych (lub w obu jednocześnie). Przy każdorazowej usłudze będą wymieniane wszystkie witacze zawarte w danym pakiecie (mapa lokalizacji w załączniku nr 1 do SIWZ).

Zamawiający zobowiązuje się dostarczyć w formie elektronicznej projekty grafik, które zostaną wydrukowane i umieszczone na witaczach. Wydruk powinien być wykonany w kolorze, minimum w rozdzielczości: 300dpi na folii.

Wykonawca od daty otrzymania grafiki od zamawiającego ma maksymalnie 14 dni na wydruk i wyklejenie powierzchni reklamowych.

W ramach zamówienia do Wykonawcy należy m.in. dostarczenie wszystkich materiałów na miejsce montażu. Dół pola ekspozycji znajduje się na wysokości 3m na ziemią. Średnica tablicy wynosi 4m wg załączonego wzoru:

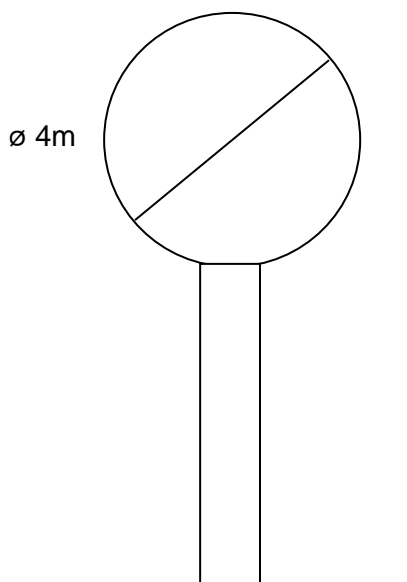

Zamawiający zobowiązuje się dostarczyć Wykonawcy projekt graficzny wydruku.

Informacje dodatkowe:

- W razie zaistnienia istotnej zmiany okoliczności powodującej, że wykonanie umowy nie leży w interesie publicznym, czego nie można było przewidzieć w chwili zawarcia umowy, Zamawiający może odstąpić od umowy w terminie 30 dni od powzięcia wiadomości o tych okolicznościach. W takich przypadkach Wykonawca może żądać jedynie wynagrodzenia należnego mu z tytułu wykonania części umowy i wówczas nie przysługują Wykonawcy kary z tytułu odstąpienia od umowy przez Zamawiającego.

IV. Zamawiający nie dopuszcza składania ofert wariantowych.

V. Zamawiający nie dopuszcza składania ofert częściowych.

Wykonawca może złożyć tylko jedną ofertę na zamówienie.

VI. Zamawiający nie przewiduje udzielenia zamówienia uzupełniającego, o którym mowa w art. 67 ust. 1 pkt. 6 i 7 ustawy Prawo zamówień publicznych.

VII. Zamawiający nie przewiduje zawarcia umowy ramowej.

VIII. Termin realizacji zamówienia: data zakończenia: 24/12/2016 (od dnia zawarcia umowy do 24 grudnia 2016r.).

Wykonawca od daty otrzymania grafiki od zamawiającego ma maksymalnie 14 dni na wydruk i wyklejenie powierzchni reklamowych.

IX. Warunki udziału w postępowaniu oraz opis sposobu dokonywania oceny spełniania tych warunków:

O udzielenie zamówienia mogą ubiegać się wykonawcy, którzy spełniają warunki, dotyczące:

1. Posiadania uprawnień do wykonywania określonej działalności lub czynności, jeżeli przepisy prawa nakładają obowiązek ich posiadania.

1.1. Opis sposobu dokonywania oceny spełniania tego warunku:

Zamawiający nie stawia szczególnych wymagań w zakresie spełniania tego warunku. Oceny spełniania w/w warunku, zamawiający dokona metodą **SPEŁNIA – NIE SPEŁNIA** na podstawie złożonego oświadczenia o spełnianiu warunków udziału w postępowaniu na podstawie art. 22 ust. 1 ustawy Prawo zamówień publicznych wymienionego w pkt XI.1.1. – na druku, którego wzór został dołączony do materiałów przetargowych.

2. Posiadania wiedzy i doświadczenia.

2.1. Opis sposobu dokonywania oceny spełniania tego warunku:

Zamawiający nie stawia szczególnych wymagań w zakresie spełniania tego warunku. Oceny spełniania w/w warunku, zamawiający dokona metodą **SPEŁNIA – NIE SPEŁNIA** na podstawie złożonego oświadczenia o spełnianiu warunków udziału w postępowaniu na podstawie art. 22 ust. 1 ustawy Prawo zamówień publicznych wymienionego w pkt XI.1.1. – na druku, którego wzór został dołączony do materiałów przetargowych.

3. Dysponowania odpowiednim potencjałem technicznym i osobami zdolnymi do wykonania zamówienia.

3.1. Opis sposobu dokonywania oceny spełniania tego warunku:

Zamawiający nie stawia szczególnych wymagań w zakresie spełniania tego warunku. Oceny spełniania w/w warunku, zamawiający dokona metodą **SPEŁNIA – NIE SPEŁNIA** na podstawie

złożonego oświadczenia o spełnianiu warunków udziału w postępowaniu na podstawie art. 22 ust. 1 ustawy Prawo zamówień publicznych wymienionego w pkt XI.1.1. – na druku, którego wzór został dołączony do materiałów przetargowych.

4. Znajdują się w sytuacji ekonomicznej i finansowej zapewniającej wykonanie zamówienia.

4.1. Opis sposobu dokonywania oceny spełniania tego warunku:

Zamawiający nie stawia szczególnych wymagań w zakresie spełniania tego warunku. Oceny spełniania w/w warunku, zamawiający dokona metodą **SPEŁNIA – NIE SPEŁNIA** na podstawie złożonego oświadczenia o spełnianiu warunków udziału w postępowaniu na podstawie art. 22 ust. 1 ustawy Prawo zamówień publicznych wymienionego w pkt XI.1.1. – na druku, którego wzór został dołączony do materiałów przetargowych.

Z treści załączonych oświadczeń i dokumentów musi wynikać jednoznacznie, iż wykonawca spełnia w/w warunki. Wystarczającym powodem do wykluczenia wykonawcy może być brak w ofercie wymaganych oświadczeń lub dokumentów lub ich nie uzupełnienie we wskazanym przez Zamawiającego terminie, w trybie art. 26 ust. 3 ustawy Pzp.

X. **Przesłanki wykluczenia wykonawców** z postępowania zawiera art. 24 i 24b ustawy Prawo zamówień publicznych.

XI. **Zamawiający wymaga złożenia następujących oświadczeń i dokumentów:**

1. **Oświadczenia i dokumenty na potwierdzenie spełniania przez wykonawców warunków udziału w postępowaniu:**

1. 1. Oświadczenie o spełnianiu warunków udziału w postępowaniu na podstawie art. 22 ust. 1 ustawy Prawo zamówień publicznych – na druku, którego wzór został dołączony do materiałów przetargowych - **w formie załącznika nr 1;**

2. **W celu wykazania braku podstaw do wykluczenia Wykonawcy** w okolicznościach, o których mowa w art. 24 ust. 1 ustawy Prawo zamówień publicznych Zamawiający wymaga, na podstawie art. 26 ust. 2a ustawy Pzp, przedłożenia:

2.1 Oświadczenia o nie podleganiu wykluczeniu na druku, którego wzór został dołączony do materiałów przetargowych – **w formie załącznika nr 2;**

2.2 Aktualnego odpisu z właściwego rejestru lub z centralnej ewidencji i informacji o działalności gospodarczej, jeżeli odrębne przepisy wymagają wpisu do rejestru lub ewidencji, w celu wykazania braku podstaw do wykluczenia w oparciu o art. 24 ust. 1 pkt 2 ustawy, wystawionego nie wcześniej niż 6 miesięcy przed upływem terminu składania ofert - **w formie załącznika nr 3;**

2.3 Aktualnego zaświadczenia właściwego naczelnika urzędu skarbowego potwierdzającego, że wykonawca nie zalega z opłacaniem podatków, lub zaświadczenie, że uzyskał przewidziane prawem zwolnienie, odroczenie lub rozłożenie na raty zaległych płatności lub wstrzymanie w całości wykonania decyzji właściwego organu - wystawionego nie wcześniej niż 3 miesiące przed upływem terminu składania ofert – **w formie załącznika nr 4;**

2.4 Aktualnego zaświadczenia właściwego oddziału Zakładu Ubezpieczeń Społecznych lub Kasy Rolniczego Ubezpieczenia Społecznego potwierdzającego, że wykonawca nie zalega z opłacaniem składek na ubezpieczenie zdrowotne lub społeczne, lub zaświadczenie, że uzyskał przewidziane prawem zwolnienie, odroczenie lub rozłożenie na raty zaległych płatności lub wstrzymanie w całości wykonania decyzji właściwego organu - wystawionego nie wcześniej niż 3 miesiące przed upływem terminu składania ofert – **w formie załącznika nr 5.**

3. **Dokumenty podmiotów zagranicznych**

Jeżeli wykonawca ma siedzibę lub miejsce zamieszkania poza terytorium Rzeczypospolitej Polskiej, przedkłada dokument wystawiony w kraju, w którym ma siedzibę lub miejsce zamieszkania potwierdzający, że:

1) nie otwarto jego likwidacji ani nie ogłoszono upadłości - wystawiony nie wcześniej niż 6 miesięcy przed upływem terminu składania wniosków o dopuszczenie do udziału w postępowaniu o udzielenie zamówienia albo składania ofert, **w formie załącznika nr 3;**

2) nie zalega z uiszczaniem podatków, opłat, składek na ubezpieczenie społeczne i zdrowotne albo że uzyskał przewidziane prawem zwolnienie, odroczenie lub rozłożenie na raty zaległych płatności lub wstrzymanie w całości wykonania decyzji właściwego organu - wystawiony nie wcześniej niż 3 miesiące przed upływem terminu składania wniosków o dopuszczenie do udziału w postępowaniu o udzielenie zamówienia albo składania ofert, **w formie załącznika nr 4 i 5;**

3) jeżeli w miejscu zamieszkania osoby lub w kraju, w którym wykonawca ma siedzibę lub miejsce zamieszkania, nie wydaje się ww. dokumentów, zastępuje się je dokumentem zawierającym oświadczenie złożone przed notariuszem, właściwym organem sądowym, administracyjnym albo organem samorządu zawodowego lub gospodarczego odpowiednio miejsca zamieszkania osoby lub kraju, w którym wykonawca ma siedzibę lub miejsce zamieszkania.

4. **Dokumenty dotyczące przynależności do tej samej grupy kapitałowej**

4.1. lista podmiotów należących do tej samej grupy kapitałowej w rozumieniu ustawy z dnia 16 lutego 2007r. o ochronie konkurencji i konsumentów albo informacji o tym, że nie należy do grupy

kapitałowej, na druku, którego wzór został dołączony do materiałów przetargowych – **w formie załącznika nr 6 lub załącznika nr 7;**

5. Inne dokumenty składane wraz z wypełnionym formularzem oferty:

5.1. Pełnomocnictwo w sytuacji, gdy wykonawca składa ofertę przez ustanowionego pełnomocnika - **w formie załącznika nr 8;**

5.2. W przypadku podmiotów występujących wspólnie (powołanie konsorcjum) pełnomocnictwo, o którym mowa w art. 23 ust. 2 ustawy Prawo zamówień publicznych – **w formie załącznika nr 9;**

XII. Sposób porozumiewania się zamawiającego z wykonawcami oraz przekazywania oświadczeń i dokumentów

1. Treść SIWZ wraz z załącznikami jest dostępna na stronie internetowej zamawiającego pod adresem: <http://www.bip.radom.pl> oraz w siedzibie zamawiającego.
2. Przyjętą przez zamawiającego formą porozumiewania się z wykonawcami oraz przekazywania oświadczeń, wniosków, zawiadomień, wezwań oraz informacji przez strony jest forma pisemna, faks lub droga elektroniczna.
3. Jeżeli oświadczenia, wnioski, zawiadomienia, informacje oraz wezwania przekazywane są za pomocą faksu lub drogą elektroniczną każda ze stron na żądanie drugiej niezwłocznie potwierdza fakt ich otrzymania (zgodnie z art. 27 ustawy Prawo zamówień publicznych). Potwierdzenie otrzymania może być dokonane również faksem lub drogą elektroniczną (z jednoczesnym zachowaniem potwierdzenia nadania faksu lub poczty elektronicznej).
4. Przekazane za pomocą faksu lub drogą elektroniczną informacje, o których mowa wyżej uważa się za złożone w terminie, jeżeli ich treść dotarła do adresata przed upływem wyznaczonego terminu i została niezwłocznie potwierdzona.
5. Uzupelnienia dokumentów, oświadczeń lub pełnomocnictw dokonywane na skutek wezwania w trybie art. 26 ust. 3 ustawy Prawo zamówień publicznych, dla swej skuteczności powinny zostać dostarczone do siedziby Zamawiającego w formie pisemnej przed upływem terminu wyznaczonego przez Zamawiającego.
6. Wykonawca może zwrócić się do zamawiającego o wyjaśnienie treści SIWZ. Zamawiający jest obowiązany udzielić wyjaśnień niezwłocznie, jednak nie później niż na 2 dni przed upływem terminu składania ofert, pod warunkiem, że wniosek o wyjaśnienie treści specyfikacji istotnych warunków zamówienia wpłynął do zamawiającego nie później niż do końca dnia, w którym upływa połowa wyznaczonego terminu składania ofert.
7. Zamawiający jednocześnie przekazuje treść zapytań wraz z wyjaśnieniami wszystkim wykonawcom, którym przekazał SIWZ, bez ujawniania źródła zapytania oraz zamieszcza na stronie internetowej, na której udostępniona jest SIWZ.
8. Wszelka korespondencja dotycząca wnoszonych zapytań, modyfikacji SIWZ oraz odwołań będzie zamieszczana na stronie <http://www.bip.radom.pl>.

XIII. Wadium

Zamawiający nie wymaga wniesienia wadium.

XIV. Termin związania ofertą

1. Wykonawca jest związany ofertą przez okres 30 dni. Bieg terminu związania ofertą rozpoczyna się wraz z upływem terminu składania ofert.
2. Wykonawca samodzielnie lub na wniosek zamawiającego może przedłużyć termin związania ofertą, z tym że zamawiający może tylko raz, co najmniej na 3 dni przed upływem terminu związania ofertą, zwrócić się do wykonawców o wyrażenie zgody na przedłużenie tego terminu o oznaczony okres, nie dłuższy jednak niż 60 dni.

XV. Opis sposobu przygotowania ofert

1. Każdy wykonawca może złożyć tylko jedną ofertę.
2. Oferta wraz z załącznikami stanowiącymi jej integralną część musi być sporządzona w języku polskim, w formie pisemnej, trwałą techniką pisarską, pismem czytelnym, na formularzach zgodnych z treścią druków przekazanych w materiałach przetargowych. Wykonawca może również przygotować własne formularze, jednak ich treść musi zawierać wszystkie wymagane przez Zamawiającego informacje.
3. Wszelkie inne dokumenty (potwierdzające spełnianie warunków udziału w postępowaniu, stanowiące załączniki do oferty), sporządzone w językach obcych muszą być składane wraz z tłumaczeniem na język polski, poświadczonym przez wykonawcę.
4. Zamawiający nie dopuszcza złożenia oferty w postaci elektronicznej lub za pomocą faksu.
5. Oferta oraz wszystkie dokumenty i oświadczenia, o których mowa w punkcie XI, muszą być podpisane własnoręcznie przez wykonawcę lub osobę (osoby jeżeli do reprezentowania wykonawcy upoważnione są dwie lub więcej osoby) upoważnione do reprezentowania wykonawcy i zaciągania w jego imieniu

zobowiązań, zgodnie z treścią dokumentu określającego status prawny wykonawcy lub treścią załączonego do oferty pełnomocnictwa, w sposób umożliwiający identyfikację podpisującego.

6. **Pełnomocnictwo** osób podpisujących ofertę do reprezentowania wykonawcy oraz zaciągania w jego imieniu zobowiązań musi bezpośrednio wynikać z dokumentów dołączonych do oferty. Oznacza to, że jeżeli pełnomocnictwo takie nie wynika wprost z dokumentu stwierdzającego status prawny wykonawcy (odpisu z właściwego rejestru) to do oferty należy dołączyć oryginał pełnomocnictwa ewentualnie kopię pełnomocnictwa poświadczoną notarialnie.
7. Wzory dokumentów dołączonych do niniejszej SIWZ powinny zostać wypełnione przez Wykonawcę i dołączone do oferty bądź też przygotowane przez wykonawcę w formie zgodnej z niniejszą SIWZ.
8. We wszystkich przypadkach, gdzie jest mowa o pieczętkach, zamawiający dopuszcza złożenie czytelnego zapisu o treści pieczęci zawierającego co najmniej oznaczenie nazwy i adresu wykonawcy.
9. Wykonawca ponosi wszelkie koszty związane z przygotowaniem i złożeniem oferty.
10. Stosowne wypełnienia miejsc wykropkowanych we wzorach dokumentów stanowiących załączniki do niniejszej SIWZ i wchodzących następnie w skład oferty mogą być dokonane komputerowo, maszynowo lub ręcznie.
11. Wszelkie miejsca w ofercie, w których wykonawca naniósł poprawki lub zmiany wpisywanej przez siebie treści (czyli wyłącznie w miejscach, w których jest to dopuszczone przez zamawiającego) muszą być parafowane przez osobę (osoby) podpisującą (podpisujące) ofertę.
12. Wymagane dokumenty stanowiące załączniki do oferty - składane w celu potwierdzenia spełnienia warunków udziału w postępowaniu lub w celu potwierdzenia spełnianie przez oferowane usługi wymagań określonych przez zamawiającego - wykonawca przedkłada w formie oryginału lub w formie kserokopii poświadczonej przez upoważnioną osobę lub upoważnione osoby z użyciem zwrotu „za zgodność z oryginałem”. Potwierdzenie zgodności z oryginałem kopii dokumentów wchodzących w skład oferty musi być dokonane przez osobę (lub osoby jeżeli do reprezentowania Wykonawcy upoważnione są dwie lub więcej osób) podpisującą (podpisujące) ofertę zgodnie z treścią dokumentu określającego status prawny Wykonawcy lub treścią załączonego do oferty pełnomocnictwa. W przypadku, gdy dokument przedstawiony w formie kserokopii jest dla zamawiającego nieczytelny lub budzi wątpliwości co do jego prawdziwości zamawiający wezwie wykonawcę do przedłożenia jego oryginału lub poświadczonej notarialnie kopii.
13. W przypadku wykonawców wspólnie ubiegających się o udzielenie zamówienia oraz w przypadku podmiotów, o których mowa w § 1 ust. 6 Rozporządzenia Prezesa Rady Ministrów z dnia 19.02.2013r. *w sprawie rodzajów dokumentów, jakich może żądać zamawiający od wykonawcy, oraz form, w jakich te dokumenty mogą być składane* (Dz. U. z 2013r., poz. 231), kopie dokumentów dotyczących odpowiednio wykonawcy lub tych podmiotów są poświadczane „za zgodność z oryginałem” przez wykonawcę lub te podmioty.
14. Wykonawcy mogą wspólnie ubiegać się o udzielenie zamówienia. Wykonawcy wspólnie ubiegający się o udzielenie zamówienia nazywani są Partnerami.
 14. 1. Dopuszcza się złożenie oferty wspólnej zgodnie z trybem art. 23 ustawy Prawo zamówień publicznych. **Nazwy wykonawców wspólnie ubiegających się o udzielenie zamówienia muszą zostać wskazane w ofercie.**
 14. 2. Przy złożeniu oferty wspólnej (np. konsorcjum) wykonawcy ustanawiają Pełnomocnika do reprezentowania ich w postępowaniu o udzielenie zamówienia albo reprezentowania w postępowaniu i zawarcia umowy w sprawie zamówienia publicznego. **Pisemne pełnomocnictwo lub pełnomocnictwa winny być dołączone do oferty. Nie złożenie pełnomocnictwa lub pełnomocnictwo wadliwe podlega uzupełnieniu w trybie art. 26 ust 3 ustawy Prawo zamówień publicznych.**

UWAGA:

- 1) Pełnomocnictwo musi wskazywać pełnomocnika (może to być zarówno jeden z wykonawców wspólnie ubiegających się o udzielenie zamówienia, jak i osoba trzecia). Każdy z wykonawców wspólnie ubiegających się o udzielenie zamówienia musi udzielić pełnomocnictwa, w tym samym zakresie. Wykonawcy wspólnie ubiegający się o udzielenie zamówienia mogą udzielić pełnomocnictwa na jednym dokumencie, wówczas każdy z nich musi złożyć odpowiednie oświadczenie (podpisują osoby upoważnione do reprezentowania wykonawcy).
- 2) Wszelka korespondencja oraz rozliczenia dokonywane będą wyłącznie z pełnomocnikiem.
- 3) Wykonawca składający ofertę wspólną, nie może złożyć w jednym postępowaniu o udzielenie zamówienia publicznego odrębnej oferty własnej lub drugiej oferty wspólnie z innymi wykonawcami. Wszystkie oferty złożone przez tego wykonawcę zamawiający odrzuci.
- 4) Wykonawcy ubiegający się wspólnie o udzielenie zamówienia publicznego ponoszą solidarną odpowiedzialność za wykonanie umowy i wniesienie zabezpieczenia należytego wykonania umowy – dla Zamawiającego nie są wiążące w tym zakresie wzajemne uregulowania umowne (np. umowa konsorcjum lub spółki cywilnej) pomiędzy wykonawcami. Zamawiający może żądać wykonania zamówienia w całości od któregośkolwiek z wykonawców, od kilku lub od wszystkich łącznie,

niezależnie od postanowień umowy wewnętrznej (np. umowy konsorcjum lub spółki cywilnej) zawartej przez wykonawców.

- 5) Jeżeli pełnomocnictwo wystawione jest tylko do reprezentowania wykonawców w postępowaniu o udzielenie zamówienia, to przed podpisaniem umowy z wykonawcą muszą oni udzielić stosownego pełnomocnictwa lub zawrzeć umowę określającą prawa i obowiązki poszczególnych wykonawców w tym uprawnienie do podpisania umowy.
 - 6) Zamawiający zastrzega sobie prawo żądania od wykonawców składających ofertę wspólną, aby przed podpisaniem umowy (w przypadku wygrania postępowania) złożyli zamawiającemu umowę konsorcjum, zawierającą, co najmniej:
 - zobowiązanie do realizacji wspólnego przedsięwzięcia gospodarczego obejmującego swoim zakresem realizację przedmiotu zamówienia,
 - określenie zakresu działania poszczególnych stron umowy,
 - 7) Oferta składana w ramach działalności gospodarczej prowadzonej w oparciu o umowę spółki cywilnej stanowi ofertę wspólną. Ofertę taką podpisują wszyscy wspólnicy spółki, bądź do oferty należy dołączyć odpowiednie pełnomocnictwo(a) udzielone przez wszystkich wspólników dla jednego ze wspólników lub dla osoby trzeciej, upoważniające osobę umocowaną do działania w imieniu i na rzecz wszystkich wspólników spółki w zakresie, o którym mowa powyżej. Jeżeli upoważnienie do złożenia oferty wspólnej wynika z umowy spółki cywilnej, to do oferty zamiast pełnomocnictwa można załączyć tę umowę (oryginał) lub jej kopię poświadczoną notarialnie za zgodność z oryginałem lub jej kopię poświadczoną za zgodność z oryginałem przez wszystkich wspólników.
 - 8) Każdy z podmiotów wspólnie ubiegających się o udzielenie zamówienia publicznego musi odrębnie udokumentować, że nie podlega wykluczeniu z postępowania na podstawie art. 24 ust. 1 ustawy Prawo zamówień publicznych – w związku z czym powinien złożyć samodzielnie załączniki nr 2, 3, 4, 5, wymienione w pkt XI niniejszej specyfikacji.
 - 9) Każdy z podmiotów wspólnie ubiegających się o udzielenie zamówienia publicznego musi odrębnie udokumentować, czy należy lub nie należy do grupy kapitałowej, o której mowa w art. 24 ust. 2 pkt 5 ustawy Pzp – w związku z czym powinien złożyć samodzielnie załącznik nr 6 lub 7, wymieniony w rozdz. XI niniejszej SIWZ.
- 14. 3.** Natomiast do oceny spełniania warunków art. 22 ust. 1 pkt 2, 3 i 4 ustawy Prawo zamówień publicznych przyjmuje się zsumowane potencjały ekonomiczne i techniczne wszystkich podmiotów wspólnie ubiegających się o udzielenie zamówienia publicznego.
- 14. 4.** Oferta i dokumenty stanowiące załączniki do oferty nie podlegają zwrotowi przez zamawiającego, chyba że oferta zostanie wycofana przed upływem terminu składania ofert lub ustawa Pzp stanowi inaczej (np. oferta złożona po upływie terminu składania ofert). Zamawiający nie przewiduje zwrotu kosztów udziału w postępowaniu.
- 15. Informacje stanowiące tajemnicę przedsiębiorstwa w rozumieniu przepisów o zwalczaniu nieuczciwej konkurencji.**
- 15. 1.** Wykonawca nie później niż w terminie składania ofert może zastrzec oświadczeniem, iż informacje stanowiące tajemnicę przedsiębiorstwa w rozumieniu przepisów o zwalczaniu nieuczciwej konkurencji nie mogą być udostępniane, pod warunkiem, iż nie później niż w terminie składania ofert wykazał, że zastrzeżone informacje stanowią tajemnicę przedsiębiorstwa. Informacje te winny być oznaczone klauzulą: „Informacje stanowiące tajemnicę przedsiębiorstwa w rozumieniu art. 11 ust. 4 ustawy o zwalczaniu nieuczciwej konkurencji” oraz oddzielone od pozostałych informacji zawartych w ofercie
 - 15. 2.** W sytuacji gdy Wykonawca zastrzeże w ofercie informacje, które nie stanowią tajemnicy przedsiębiorstwa lub są jawne na podstawie przepisów ustawy Prawo zamówień publicznych lub odrębnych przepisów, informacje te będą podlegały udostępnieniu na takich samych zasadach, jak pozostałe niezastrzeżone dokumenty.
 - 15. 3.** W sytuacji gdy Wykonawca nie później niż w terminie składania ofert zastrzegł, iż zastrzeżone informacje nie mogą być udostępniane, a nie wykazał nie później niż w terminie składania ofert, iż zastrzeżone informacje stanowią tajemnicę przedsiębiorstwa, informacje te będą podlegały udostępnieniu na takich samych zasadach, jak pozostałe niezastrzeżone dokumenty.
 - 15. 4.** Za tajemnicę przedsiębiorstwa nie mogą być uznane w szczególności:
 - aktualny odpis z właściwego rejestru,
 - informacje ujawniane przez Zamawiającego w trakcie otwarcia ofert, zgodnie z art. 86 ust. 4
 - 15. 5.** Nie złożenie przez Wykonawcę oświadczenia, o którym mowa w pkt. 15.1. niniejszej SIWZ nie wywołuje dla Wykonawcy żadnych negatywnych skutków związanych z jego wykluczeniem lub odrzuceniem jego oferty.
 - 15. 6.** Przez tajemnicę przedsiębiorstwa w rozumieniu art. 11 ust. 4 ustawy z dnia 16 kwietnia 1993 r. o zwalczaniu nieuczciwej konkurencji (tekst jednolity: Dz. U. z 2003 r. Nr 153, poz. 1503 z późn. zm.) rozumie się nieujawnione do publicznej wiadomości informacje techniczne,

technologiczne, organizacyjne przedsiębiorstwa lub inne posiadające wartość gospodarczą, co do których przedsiębiorca podjął niezbędne działania w celu zachowania ich poufności

16. Wykonawca w formularzu ofertowym musi wskazać **cenę** oraz **termin** realizacji zamówienia liczony od daty otrzymania grafiki od Zamawiającego. Brak wskazania powyższych informacji będzie skutkowało odrzuceniem oferty jako niezgodnej z treścią specyfikacji istotnych warunków zamówienia.

17. W formularzu ofertowym termin realizacji zamówienia (liczony od daty otrzymania grafiki od Zamawiającego) należy wskazać w dniach. Wpisanie w formularzu ofertowym terminu realizacji zamówienia liczonego od daty otrzymania grafiki od Zamawiającego przekraczającego 14 dni, będzie skutkowało odrzuceniem oferty jako niezgodnej z treścią specyfikacji istotnych warunków zamówienia.

W formularzu ofertowym termin realizacji zamówienia należy wskazać w dniach (**należy wskazać konkretną liczbę dni, np.: 10 dni, 14 dni**). Wpisanie w formularzu ofertowym terminu realizacji zamówienia liczonego od daty otrzymania grafiki od Zamawiającego przekraczającego 14 dni, będzie skutkowało odrzuceniem oferty jako niezgodnej z treścią specyfikacji istotnych warunków zamówienia.

18. W sytuacji gdy wybór oferty Wykonawcy prowadził będzie do powstania u Zamawiającego obowiązku podatkowego zgodnie z przepisami o podatku od towarów i usług, **Wykonawca zobowiązany jest poinformować o tym zamawiającego**, wskazując nazwę (rodzaj) towaru lub usługi, których dostawa lub świadczenie będzie prowadzić do jego powstania. Powstanie obowiązku podatkowego u zamawiającego może wynikać z takich okoliczności jak: wewnątrzspółnotowe nabycie towarów, import usług lub towarów, z którymi wiąże się analogiczny obowiązek doliczenia przez zamawiającego przy porównywaniu cen ofertowych podatku od towarów i usług czy mechanizm odwróconego obciążenia podatkiem VAT.

XVI. Miejsce i termin składania ofert

1. Ofertę należy złożyć w siedzibie Biura Zamówień Publicznych Urzędu Miejskiego w Radomiu ul. Jana Kilińskiego 30, pokój 189 (wejście od ul. Żeromskiego 53 I piętro) w terminie **do dnia 21.04.2016r. do godz. 10:00**.
2. Ofertę należy złożyć w nieprzezroczystej, zaklejonej, nienaruszonej kopercie, która będzie posiadać oznaczenia:

**"Oferta na usługę polegającą na wydruku i wyklejeniu okrągłych powierzchni reklamowych (tzw. „witaczy”) umieszczonych przy trasach wjazdowych do Radomia”,
znak BZP.271.1.360.2016.AĆ” oraz „Nie otwierać przed 21.04.2016r. godz. 10:30”**

Poza oznaczeniami podanymi powyżej, koperta będzie zaadresowana na adres:

Urząd Miejski w Radomiu, Biuro Zamówień Publicznych, ul. Jana Kilińskiego 30 pok. 189 (wejście od ul. Żeromskiego 53, I piętro), oraz będzie oznaczona **nazwą i adresem wykonawcy**, aby można było odesłać ją nie otwartą w przypadku złożenia oferty po wyznaczonym terminie.

3. Koszty związane z przygotowaniem i złożeniem oferty ponosi wykonawca.
4. Wykonawca może, przed upływem terminu składania ofert, zmienić lub wycofać ofertę.
5. Oświadczenie dot. zmiany lub wycofania oferty musi być złożone w formie pisemnej oraz podpisane własnoręcznie przez wykonawcę lub osobę (osoby jeżeli do reprezentowania wykonawcy upoważnione są dwie lub więcej osoby) upewnomocnioną do reprezentowania wykonawcy i zaciągania w jego imieniu zobowiązań, zgodnie z treścią dokumentu określającego status prawny wykonawcy lub treścią pełnomocnictwa, w sposób umożliwiający identyfikację podpisującego. W związku z powyższym wykonawca zobowiązany jest do przedłożenia zamawiającemu dokumentu określającego status prawny wykonawcy (np. odpis z KRS) lub odpowiednie pełnomocnictwo.
6. Jeżeli Wykonawca podejmie działania zmierzające do wycofania swojej oferty niezgodnie z wytycznymi określonymi przez Zamawiającego w pkt. XVI.5 niniejszej SIWZ, zamawiający uzna te działania za bezskuteczne, zaś oferta wykonawcy zostanie otworzona w terminie i miejscu określonym przez Zamawiającego.
7. Jeżeli dodatkowo w opisanej w pkt. XVI.6 niniejszej SIWZ sytuacji Wykonawca złoży ofertę kolejną – w miejsce oferty, którą zamierzał wycofać, Zamawiający odrzuci wszystkie oferty złożone przez Wykonawcę, jako niezgodne z treścią ustawy.
8. Kopertę zawierającą zmiany, poprawki lub modyfikację złożonej oferty należy dodatkowo opatrzyć dopiskiem „ZMIANA”. W przypadku złożenia kilku „ZMIAN” kopertę każdej „ZMIANY” należy dodatkowo oznaczyć numerem kolejnej zmiany.

XVII. Miejsce i termin otwarcia ofert

1. Zamawiający otworzy złożone oferty w swojej siedzibie, tj. w Urzędzie Miejskim w Radomiu, ul. Jana Kilińskiego 30 pok. 190 (wejście od ul. Żeromskiego 53, I piętro) **w dniu 21.04.2016r. o godz. 10:30**.
2. Otwarcie ofert jest jawne. Bezpośrednio przed otwarciem ofert zamawiający poda kwotę, jaką zamierza przeznaczyć na sfinansowanie zamówienia. Podczas otwarcia ofert zamawiający sprawdzi stan otwieranych kopert (koperty powinny być nienaruszone do chwili otwarcia) oraz poda nazwy (firmy) oraz adresy wykonawców, a także informacje dotyczące ceny.
3. Informacje, o których mowa w punkcie 2 zamawiający przekáže niezwłocznie wykonawcom, którzy nie byli obecni przy otwarciu ofert - na ich wniosek.

XVIII. Sposób obliczenia ceny

1. Cenę ofertową stanowi łączna cena jaką Zamawiający jest obowiązany zapłacić Wykonawcy za wykonanie czynności opisanych w pkt III SIWZ. W cenie uwzględnia się podatek od towarów i usług oraz podatek akcyzowy, jeżeli na podstawie odrębnych przepisów sprzedaż towaru (usługi) podlega obciążeniu podatkiem od towarów i usług lub podatkiem akcyzowym, z uwzględnieniem pkt XV. 18 SIWZ.

UWAGA!!! W sytuacji opisanej w pkt XV.18 SIWZ Wykonawca zobowiązany jest podać wartość przedmiotu zamówienia bez kwoty podatku, którego obowiązek zapłaty leży po stronie Zamawiającego. Zamawiający w celu oceny takiej oferty samodzielnie dolicza do przedstawionej w niej ceny podatek od towarów i usług, który miałby obowiązek rozliczyć zgodnie z tymi przepisami.

2. Cena musi być podana cyfrowo i słownie, z dokładnością do dwóch miejsc po przecinku, tj. do 1 grosza, przy zachowaniu matematycznej zasady zaokrąglania liczb, zgodnie z którą:
 - a) w sytuacji, kiedy na trzecim miejscu po przecinku jest cyfra „5” lub wyższa, wówczas wartość ulega zaokrągleniu „w górę” (to znaczy, że: np. wartość 0,155 musi zostać zaokrąglona do 0,16);
 - b) w sytuacji, kiedy na trzecim miejscu po przecinku jest cyfra „4” lub niższa, wówczas wartość ulega zaokrągleniu „w dół” (to znaczy, że: np. wartość 0,154 musi zostać zaokrąglona do 0,15);
 Wykonawcy przy dokonywaniu wszelkich obliczeń muszą przestrzegać powyższych zasad zaokrąglania. W razie pomyłki w tym zakresie Zamawiający dokona poprawek zgodnie z wyżej przedstawionymi zasadami.
3. Opis obliczenia ceny ofertowej: w kolumnie 4 należy wpisać cenę jednostkową za wydruk i wyklejenie 1 okrągłej powierzchni reklamowej (tzw. „witacza”). W kolumnie 5 należy wpisać wartość, tj. iloczyn ceny jednostkowej - z kolumny 4 i ilości jednostek miary - z kolumny 3. Następnie w wierszu „WARTOŚĆ słownie złotych” wartość z kolumny 5 należy wpisać słownie.
4. W sytuacji, gdy obowiązek podatkowy leży po stronie Wykonawcy, Wykonawca ponosi odpowiedzialność za właściwe określenie stawki podatku od towarów i usług VAT zgodnie z obowiązującymi przepisami.
5. W kalkulacji cenowej należy uwzględnić wszystkie koszty jakie poniesie Wykonawca w związku z realizacją przedmiotu umowy.
6. Dla porównania złożonych ofert Zamawiający zastosuje wzory przedstawione w pkt XX.
7. Cena ofertowa ustalona wg w/w zasad stanowić będzie wartość ryczałtową niepodlegającą zmianom.
8. W przypadku ofert składanych przez osoby fizyczne, które nie prowadzą działalności gospodarczej, w stosunku do których Zamawiający zobowiązany będzie odprowadzić (zapłacić) należności publicznoprawne z tytułu składek: na ubezpieczenia społeczne, zdrowotnej, Fundusz Pracy oraz zaliczkę na podatek dochodowy, zaoferowana w ofercie cena zawierać będzie również te należności. W przypadku wybrania oferty złożonej przez takiego wykonawcę, wynagrodzenie do zapłaty na rachunek wskazany przez wykonawcę zostanie odpowiednio pomniejszone o w/w należności publicznoprawne, do zapłaty których zobowiązany będzie Zamawiający. W takim przypadku łączne finansowe zobowiązanie Zamawiającego (tj. wynagrodzenie Wykonawcy przekazane na rachunek oraz związane z nim należności publicznoprawne z tytułu w/w składek) wynikające z tytułu zawartej z Wykonawcą umowy, nie może przekroczyć kwoty wynikającej z zaoferowanej ceny ofertowej.
9. Zamawiający nie dopuszcza podania ceny ofertowej i jej elementów w walutach obcych. Cena powinna być podana w polskich jednostkach pieniężnych (złoty polskich i groszach).

XIX. Informacje dotyczące walut obcych, w jakich mogą być prowadzone rozliczenia między zamawiającym a wykonawcą.

Rozliczenia między zamawiającym i wykonawcą będą prowadzone wyłącznie w złotych polskich (PLN).

XX. Kryteria oceny ofert oraz sposób oceny ofert

1. **Oferty spełniające formalne wymagania, określone w niniejszej SIWZ, złożone przez wykonawców nie podlegających wykluczeniu, będą oceniane według dwóch kryteriów**
 - Cena ofertowa 90% -maksymalnie 90 punktów
 - Termin realizacji zamówienia (liczony od daty otrzymania grafiki od Zamawiającego) 10% - maksymalnie 10 punktów
2. Ocena oferty będzie dokonywana wg poniższych zasad:

2.1 Ocena w zakresie kryterium cena będzie dokonywana na podstawie ilości punktów otrzymanych przy zastosowaniu następującego wzoru: liczba punktów możliwych do uzyskania – 90 pkt

$$PC = \frac{C_{\min}}{C_b} \times 90 \text{ pkt.}$$

gdzie: PC – ilość punktów za kryterium cena,
 C_{\min} – najniższa cena wynikająca ze złożonych ofert,
 C_b – cena badanej oferty.

2.2 Ocena w zakresie kryterium terminu wykonania zamówienia będzie dokonywana na podstawie podanego w Formularzu ofertowym terminu realizacji zamówienia liczonego od daty otrzymania grafiki od Zamawiającego - liczba punktów możliwych do uzyskania – 10 pkt.

Ocena przeprowadzona zostanie wg poniższego zestawienia:

- oferta, w której wskazany przez Wykonawcę termin realizacji zamówienia liczony od daty otrzymania grafiki od Zamawiającego, zawiera się w okresie:

≤5 dni	– otrzyma 10 pkt.
6 dni	– otrzyma 8 pkt.
7 dni	– otrzyma 7 pkt.
8 dni	– otrzyma 6 pkt.
9 dni	– otrzyma 5 pkt.
10 dni	– otrzyma 4 pkt.
11 dni	– otrzyma 3 pkt.
12 dni	– otrzyma 2 pkt.
13 dni	– otrzyma 1 pkt.
14 dni	– otrzyma 0 pkt.

PT – ilość punktów za kryterium termin realizacji zamówienia liczony od daty otrzymania grafiki od Zamawiającego,

2.3 Ocena oferty – suma punktów za poszczególne kryteria:

$$P = PC + PT$$

gdzie: *P*- ilość punktów

2.4. W celu ustalenia maksymalnej wartości nominalnej zobowiązania, Zamawiający zastosuje następujący wzór:

$$C_z = C_1 \times 45 \text{ szt.}$$

gdzie:

C_z – maksymalna nominalna wartość zobowiązania (łącznie wartość przedmiotu zamówienia w całym okresie realizacji zlecenia)

C₁ – cena jednostkowa za wydruk i wyklejenie 1 okrągłej powierzchni reklamowej (tzw. „witacza”)

45 szt. – przewidywana ilość wymian grafik w okresie trwania umowy

3. Obliczenia będą dokonywane z dokładnością do dwóch miejsc po przecinku.
4. Zamawiający oceni i porówna tylko te oferty, które odpowiadają treści i wymogom SIWZ.
5. Za najkorzystniejszą zostanie uznana oferta, która po zsumowaniu punktów przyznanych w ramach poszczególnych kryteriów, uzyska najwyższą liczbę punktów spośród ofert.
6. W przypadku kiedy ilość uzyskanych punktów przez dwie lub więcej ofert będzie taka sama, Zamawiający dokona wyboru oferty i uzna za najkorzystniejszą - ofertę z niższą ceną.
7. Jeżeli złożono ofertę, której wybór prowadziłby do powstania u zamawiającego obowiązku podatkowego zgodnie z przepisami o podatku od towarów i usług, zamawiający w celu oceny takiej oferty dolicza do przedstawionej w niej ceny podatek od towarów i usług, który miałby obowiązek rozliczyć zgodnie z tymi przepisami.
8. W toku badania i oceny ofert zamawiający może żądać od wykonawców wyjaśnień dotyczących treści złożonych ofert. Niedopuszczalne jest prowadzenie między zamawiającym a wykonawcą negocjacji dotyczących złożonej oferty oraz z zastrzeżeniem pkt 9 dokonywanie jakiegokolwiek zmiany jej w treści.
9. Zamawiający poprawia w ofercie:
 - oczywiste omyłki pisarskie,
 - oczywiste omyłki rachunkowe, z uwzględnieniem konsekwencji rachunkowych dokonanych poprawek,
 - inne omyłki polegające na niezgodności oferty ze specyfikacją istotnych warunków zamówienia, niepowodujące istotnych zmian w treści oferty – niezwłocznie zawiadamiając o tym wykonawcę, którego oferta została poprawiona.
10. Zamawiający informuje, że w przypadku poprawienia innej omyłki, o której mowa w art. 87 ust. 2 pkt 3, brak reakcji wykonawcy w terminie 3 dni od dnia otrzymania zawiadomienia o jej poprawieniu, traktowany będzie jako wyrażenie zgody na poprawienie takiej omyłki.
11. Przy poprawianiu oczywistej omyłki rachunkowej Zamawiający będzie stosował się w szczególności do następujących zasad:
 - w przypadku mnożenia cen jednostkowych i liczby jednostek miar: jeżeli obliczona cena nie odpowiada iloczynowi ceny jednostkowej oraz liczby jednostek miar, przyjmuje się że prawidłowo podano liczbę jednostek miar oraz cenę jednostkową;

XXI. Zamawiający nie przewiduje zastosowania aukcji elektronicznej przy wyborze najkorzystniejszej oferty.

XXII. Odrzucenie oferty

Zamawiający odrzuci ofertę, jeżeli wystąpi przynajmniej jedna przesłanka unormowana w art. 89 ust. 1, oraz art. 90 ust. 3 ustawy Prawo zamówień publicznych.

XXIII. Formalności, jakie powinny zostać dopełnione po wyborze oferty w celu zawarcia umowy w sprawie zamówienia publicznego

1. Niezwłocznie po wyborze najkorzystniejszej oferty zamawiający jednocześnie zawiadamia wykonawców, którzy złożyli oferty, o:
 - a. wyborze najkorzystniejszej oferty, podając nazwę (firmę), albo imię i nazwisko, siedzibę albo miejsce zamieszkania i adres wykonawcy, którego ofertę wybrano, uzasadnienie jej wyboru oraz nazwy (firmy), albo imiona i nazwiska, siedziby albo miejsca zamieszkania i adresy wykonawców, którzy złożyli oferty, a także w punktację przyznaną ofertom w każdym kryterium oceny ofert i łączną punktację;
 - b. wykonawcach, których oferty zostały odrzucone, podając uzasadnienie faktyczne i prawne;
 - c. wykonawcach, którzy zostali wykluczeni z postępowania o udzielenie zamówienia, podając uzasadnienie faktyczne i prawne.
 - d. terminie, określonym zgodnie z art. 94 ust. 1 lub 2, po którego upływie umowa w sprawie zamówienia publicznego może być zawarta
2. Niezwłocznie po wyborze najkorzystniejszej oferty zamawiający zamieszcza informacje, o których mowa w ust. 1 pkt. a, na stronie internetowej oraz w miejscu publicznie dostępnym w swojej siedzibie.
3. Wykonawca, którego oferta uznana zostanie za najkorzystniejszą, przed podpisaniem umowy zobowiązany jest do przedłożenia umowy regulującej współpracę wykonawców wspólnie ubiegających się o udzielenie zamówienia.
4. Zamawiający zawiera umowę w sprawie zamówienia publicznego w terminie nie krótszym niż 5 dni od dnia przesłania zawiadomienia o wyborze najkorzystniejszej oferty, jeżeli zawiadomienie to zostało przesłane w sposób określony w art. 27 ust. 2 ustawy Pzp, albo 10 dni - jeżeli zostało przesłane w inny sposób.
5. Zamawiający może zawrzeć umowę w sprawie zamówienia publicznego przed upływem terminu, o którym mowa powyżej, jeżeli w postępowaniu o udzielenie zamówienia została złożona tylko jedna oferta, nie odrzucono żadnej oferty oraz nie wykluczono żadnego wykonawcy.
6. Umowa zostanie zawarta na warunkach określonych w załączniku nr 2 do niniejszej SIWZ.
7. Jeżeli wykonawca, którego oferta została wybrana, uchyli się od zawarcia umowy w sprawie zamówienia publicznego lub nie wnosi wymaganego zabezpieczenia należytego wykonania umowy, zamawiający może wybrać ofertę najkorzystniejszą spośród pozostałych ofert bez przeprowadzania ich ponownego badania i oceny, chyba że zachodzą przesłanki unieważnienia postępowania, o których mowa w art. 93 ust 1 ustawy - Prawo zamówień publicznych.

XXIV. Możliwość wykonania części zamówienia przez podwykonawców

W przypadku, gdy wykonawca zamierza wykonać część zamówienia przy udziale podwykonawców, zobowiązany jest do podania w składanej ofercie części zamówienia, tj. rodzaju powierzanej czynności, której wykonanie zamierza powierzyć podwykonawcy.

XXV. Zabezpieczenie należytego wykonania umowy

Zamawiający nie będzie żądał od wykonawcy, którego oferta zostanie wybrana jako najkorzystniejsza, wniesienia zabezpieczenia należytego wykonania umowy, zgodnie z art. 147 ustawy Prawo zamówień publicznych.

XXVI. Istotne dla stron postanowienia, które zostaną wprowadzone do treści zawieranej umowy w sprawie zamówienia publicznego, ogólne warunki umowy albo wzór umowy

Wzór umowy, jaka zostanie zawarta z wybranym wykonawcą, stanowi załącznik do niniejszej SIWZ.

XXVII. Środki ochrony prawnej przysługujące wykonawcy w toku postępowania

Określone w dziale VI Ustawy Prawo zamówień publicznych środki ochrony prawnej przysługują Wykonawcom i innemu podmiotowi, jeżeli ma lub miał interes w uzyskaniu zamówienia oraz poniósł lub może ponieść szkodę w wyniku naruszenia przez Zamawiającego przepisów ustawy Prawo zamówień publicznych, a także (wobec ogłoszenia o zamówieniu oraz SIWZ – przed upływem terminu składania ofert) organizacjom zrzeszającym Wykonawców wpisanym na listę, o której mowa w art. 154 pkt 5, w postaci:

- a. **Odwolania** od niezgodnej z przepisami ustawy czynności zamawiającego podjętej w postępowaniu o udzielenie zamówienia lub zaniechania czynności, do której zamawiający jest zobowiązany na podstawie ustawy - **do Prezesa Krajowej Izby Odwoławczej**.
- b. **Poinformowania Zamawiającego** o niezgodnej z przepisami ustawy czynności podjętej przez niego lub zaniechaniu czynności, do której jest on zobowiązany na podstawie ustawy, na które nie przysługuje odwołanie na podstawie art. 180 ust. 2 ustawy Prawo zamówień publicznych.
- c. **Skargi do sądu okręgowego** właściwego dla siedziby zamawiającego, na orzeczenie Krajowej Izby Odwoławczej.

XXVIII. Postanowienia końcowe – zasady udostępniania dokumentów;

1. Uczestnicy postępowania mają prawo wglądu do treści protokołu oraz ofert w trakcie prowadzonego postępowania z wyjątkiem dokumentów stanowiących załączniki do protokołu (które są jawne po dokonaniu wyboru najkorzystniejszej oferty lub unieważnieniu postępowania) oraz stanowiących tajemnicę przedsiębiorstwa w rozumieniu przepisów o zwalczaniu nieuczciwej konkurencji i dokumentów lub informacji zastrzeżonych przez uczestników postępowania.
2. Zamawiający udostępnia protokół lub załączniki do protokołu na wniosek.
3. Udostępnienie protokołu lub załączników może nastąpić poprzez wgląd w siedzibie zamawiającego oraz w czasie godzin jego urzędowania, przesłanie kopii pocztą, faksem lub drogą elektroniczną, zgodnie z wyborem wnioskodawcy wskazanym we wniosku.
4. Bez zgody zamawiającego, wnioskodawca w trakcie wglądu do protokołu lub załączników w miejscu wyznaczonym przez zamawiającego, nie może samodzielnie kopiować lub utrwalać za pomocą urządzeń lub środków technicznych służących do utrwalania obrazu treści złożonych ofert.
5. Jeżeli przesłanie kopii protokołu lub załączników zgodnie z wyborem wnioskodawcy jest z przyczyn technicznych znacząco utrudnione, w szczególności z uwagi na ilość żądanych do przesłania dokumentów, zamawiający informuje o tym wnioskodawcę i wskazuje sposób, w jaki mogą być one udostępnione.
6. Jeżeli w wyniku udostępnienia protokołu lub załączników, zamawiający ma ponieść dodatkowe koszty związane ze wskazanym we wniosku sposobem udostępnienia lub koniecznością przekształcenia protokołu lub załączników, koszty te pokrywa wnioskodawca. Zamawiający nie może obciążać wnioskodawcy kosztami udostępnienia, jeżeli nie wyraził wobec niego zgody, o której mowa w pkt 4.

XXIX. Dokumentacja przetargowa:

Dokumentację przetargową stanowią:

1. Specyfikacja istotnych warunków zamówienia.
2. Wzór umowy.
3. Formularz oferty.
4. Druk oświadczenia o spełnianiu warunków udziału w postępowaniu, o którym mowa w punkcie XI 1.1.
5. Druk oświadczenia o braku podstaw do wykluczenia, o którym mowa w punkcie XI 2.1.
6. Druk oświadczenia o przynależności do grupy kapitałowej, o którym mowa w punkcie XI 4.1.
7. Druk oświadczenia o braku przynależności do grupy kapitałowej, o którym mowa w punkcie XI 4.1.

Wzór umowy, jaka zostanie zawarta z wybranym Wykonawcą, na usługę polegającą na wydruku i wyklejeniu okrągłych powierzchni reklamowych (tzw. „witaczy”) umieszczonych przy trasach wjazdowych do Radomia

Zawarta w dniu 2016r., pomiędzy:
Gminą Miasta Radomia z siedzibą w Radomiu przy ul. Jana Kilińskiego 30, 26-600 Radom, reprezentowaną -
przez Prezydenta Miasta Radomia – Pana Radosława Witkowskiego,
REGON 670223451
NIP 796-28-17-529
zwaną w dalszej części „Zamawiającym”,
a
z siedzibą w
REGON:
NIP:
reprezentowaną/-ym przez
zwaną/-ym w dalszej części umowy „Wykonawcą”.

Strony zawierają umowę w sprawie zamówienia publicznego, przeprowadzonego w trybie przetargu nieograniczonego o wartości nieprzekraczającej równowartości kwoty 209.000 euro, zgodnie art. 39 ustawy z dnia 29 stycznia 2004r. – Prawo zamówień publicznych (t. j. Dz. U. 2015 r., poz. 2164).

§ 1

1. W ramach niniejszej umowy Zamawiający dokonuje zakupu od Wykonawcy usługi polegającej na wydruku i wyklejeniu okrągłych powierzchni reklamowych (tzw. „witaczy”) umieszczonych przy trasach wjazdowych do Radomia, opisanej w szczegółowym opisie przedmiotu zamówienia stanowiącym załącznik 1 do niniejszej umowy w miejscach wyznaczonych na mapie będącej Załącznikiem nr 2 do umowy.

§ 2

1. Zamawiający będzie dostarczał Wykonawcy projekt grafik do zamieszczenia na witaczach.
2. Wykonawca po otrzymaniu grafik ma dni na ich wydruk i zamieszczenie na wskazanych przez Zamawiającego Witaczach (Pakiet 1 i/lub Pakiet 2).
3. Wykonawca zobowiązuje się wykonać przedmiot umowy, o którym mowa w § 1 ust. 1, prawidłowo i z najwyższą starannością.
4. Wykonawca oświadcza, że wykonanie przedmiotu umowy, leży w granicach jego możliwości i nie istnieją żadne przeszkody natury technicznej, prawnej ani finansowej, które mogą uniemożliwić wykonanie umowy.
5. Wykonawca jest odpowiedzialny za działania i zaniechania osób, przy pomocy których wykona przedmiot umowy jak za własne działania i zaniechania. Wykonawca nie może zwolnić się od odpowiedzialności względem Zamawiającego z tego powodu, że niewykonanie lub nienależyte wykonanie przedmiotu umowy, było następstwem niewykonania lub nienależytego wykonania zobowiązań wobec Wykonawcy przez jego kooperantów, poddostawców i podwykonawców.
6. Wykonawca zobowiązuje się do przekazywania Zamawiającemu wszelkich informacji mających wpływ na realizację przedmiotu umowy, o którym mowa w § 1 pkt. 1 oraz do niezwłocznego udzielania odpowiedzi na zgłaszane przez Zamawiającego zastrzeżenia dotyczące realizacji przedmiotu umowy.

§ 3

Strony ustalają czas trwania umowy na okres od daty podpisania umowy do 24.12.2016r., z tym że umowa wygasa również przed tym terminem z chwilą gdy wartość zobowiązania osiągnie kwotę o której mowa w § 5 ust. 5.

§ 4

1. Osobą upoważnioną ze strony Zamawiającego do wykonywania obowiązków i uprawnień wynikających z niniejszej umowy oraz do kontaktów z Wykonawcą jest, tel., e-mail
2. Osobą odpowiedzialną za realizację świadczeń będących przedmiotem umowy ze strony Wykonawcy jest, tel., e-mail

§ 5

1. Zamawiający zapłaci wykonawcy za wydruk i wyklejenie 1 witacza kwotę zł brutto (słownie: złotych 00/100),
2. Zamawiający zleci wyklejenie do 5 reklam na 9 witaczach w ciągu trwania umowy.
3. Płatność wynagrodzenia odbywać się będzie częściami, po wyklejeniu poszczególnych reklam na podstawie prawidłowo wystawionej faktury VAT w wysokości odpowiadającej ilości zamieszczonych reklam.

4. Strony ustalają, że rozliczenie za realizację poszczególnych części przedmiotu umowy będzie następować w ciągu 21 dni od daty dostarczenia prawidłowo wystawionej faktury VAT.
5. Wykonawca zobowiązuje się do wykonywania przedmiotu niniejszej umowy przez czas określony tj. od dnia podpisania umowy do 24.12.2016r. lub do czasu wyczerpania się kwoty stanowiącej maksymalną nominalną wartość zobowiązania wynikającego z oferty, która stanowi kwotę zł brutto (słownie: złotych 00/100),
6. W przypadku niewykonania lub nienależytego wykonania przedmiotu Umowy strony ustalają kary umowne:
 - 1) Opóźnienia w wykonaniu przedmiotu zamówienia w wysokości 0,1% wynagrodzenia umownego (brutto), o którym mowa w §5 pkt. 5, za każdy kolejny dzień opóźnienia.
 - 2) Odstąpienia od realizacji przedmiotowej umowy przez Wykonawcę lub Zamawiającego z przyczyn leżących po stronie Wykonawcy, w wysokości 10% wynagrodzenia umownego (brutto), o którym mowa w § 5 pkt. 5.
 - 3) Nienależytego wykonania umowy – naruszenia zapisów § 2 – w wysokości 10% wynagrodzenia umownego (brutto), o którym mowa w § 5 pkt. 5.

§ 6

1. W sprawach nieuregulowanych w niniejszej umowie znajdują zastosowanie przepisy kodeksu cywilnego.
2. Ewentualne spory pomiędzy stronami wynikające ze stosunku objętego niniejszą umową rozstrzyga sąd powszechny właściwy dla siedziby Zamawiającego.
3. Wszelkie zmiany niniejszej umowy wymagają formy pisemnej pod rygorem nieważności.
4. Niniejsza umowę sporządzono w czterech jednobrzmiących egzemplarzach, z których jeden otrzymuje Wykonawca, a trzy Zamawiający.

§ 7

Umowa wchodzi w życie z dniem podpisania.

Wykonawca

Zamawiający

Skarbnik

Szczegółowy opis przedmiotu zamówienia:

Przedmiotem zamówienia jest usługa polegająca na wydruku i wyklejeniu okrągłych powierzchni reklamowych (tzw. „witaczy”) umieszczonych przy trasach wjazdowych do Radomia zgodnie z zaznaczonymi lokalizacjami (mapa stanowi załącznik nr 2 do umowy).

Usługa polega na wydruku i wyklejeniu w sumie 18 sztuk wskazanych na mapie powierzchni reklamowych z podziałem na 2 pakiety:

- 1 pakiet – 9 szt. witaczy – 2 wymiany grafik w okresie trwania umowy

- 2 pakiet - 9 szt. witaczy – od 2 do 3 wymian grafik w okresie trwania umowy

Wykonawca na wskazanie Zamawiającego będzie zobowiązany do wymiany witaczy mieszczących się w 1 lub 2 pakiecie powierzchni reklamowych (lub w obu jednocześnie). Przy każdorazowej usłudze będą wymieniane wszystkie witacze zawarte w danym pakiecie (mapa lokalizacji w załączniku nr 2 do umowy).

Zamawiający zobowiązuje się dostarczyć w formie elektronicznej projekty grafik, które zostaną wydrukowane i umieszczone na witaczach. Wydruk powinien być wykonany w kolorze, minimum w rozdzielczości: 300dpi na folii.

Wykonawca od daty otrzymania grafiki od zamawiającego ma maksymalnie 14 dni na wydruk i wyklejenie powierzchni reklamowych.

W ramach zamówienia do Wykonawcy należy m.in. dostarczenie wszystkich materiałów na miejsce montażu. Dół pola ekspozycji znajduje się na wysokości 3m na ziemię. Średnica tablicy wynosi 4m wg załączonego wzoru:

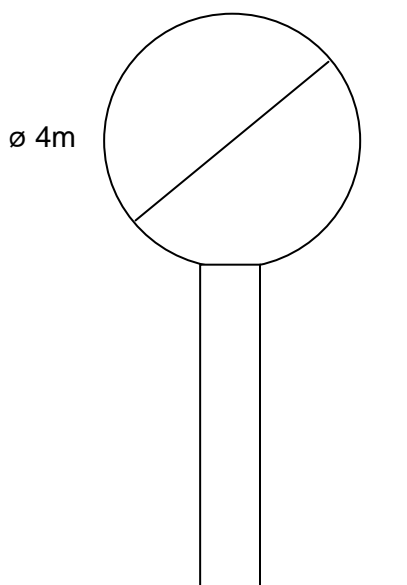

Zamawiający zobowiązuje się dostarczyć Wykonawcy projekt graficzny wydruku.

.....

 (Nazwa i adres Wykonawcy)
 REGON
 NIP.....
 tel./fax
 e-mail

Zamawiający: Gmina Miasta Radomia
Adres do korespondencji: Urząd Miejski w Radomiu
Biuro Zamówień Publicznych
ul. Jana Kilińskiego 30
26-610 Radom

Oferta

W nawiązaniu do ogłoszenia o przetargu nieograniczonym o wartości szacunkowej nieprzekraczającej wyrażonej w złotych równowartości kwoty 209.000 euro.

1. Oferujemy wykonanie przedmiotu zamówienia opisanego w pkt. III SIWZ zgodnie z wymaganiami specyfikacji istotnych warunków zamówienia, oraz na warunkach przedstawionych we wzorze umowy, za wynagrodzeniem w wysokości:

Nazwa przedmiotu zamówienia	Jedn. miary	Przewidywana ilość wymian grafik w okresie trwania umowy	Cena jednostkowa	Wartość*) [3x4] (maksymalna nominalna wartość zobowiązania)
1	2	3	4	5
wydruk i wyklejenie okrągłej powierzchni reklamowej (tzw. „witacza”)	szt.	45		
WARTOŚĆ*) słownie złotych:				

*) Cenę ofertową stanowi łączna cena jaką Zamawiający jest obowiązany zapłacić Wykonawcy za wykonanie czynności opisanych w pkt III SIWZ. W cenie uwzględnia się podatek od towarów i usług oraz podatek akcyzowy, jeżeli na podstawie odrębnych przepisów sprzedaż towaru (usługi) podlega obciążeniu podatkiem od towarów i usług lub podatkiem akcyzowym, z uwzględnieniem pkt XV.18 SIWZ.

UWAGA!!! W sytuacji opisanej w pkt XV.18 SIWZ, Wykonawca zobowiązany jest podać wartość przedmiotu zamówienia bez kwoty podatku, którego obowiązek zapłaty leży po stronie Zamawiającego i jednocześnie zobowiązany jest złożyć w tym zakresie stosowną informację.

2. Oświadczam (-y), że wykonam (-y) przedmiot zamówienia w terminie dni od daty otrzymania grafiki od Zamawiającego.
UWAGA !!! zaoferowany termin realizacji zamówienia liczony od daty otrzymania grafiki od Zamawiającego nie może przekroczyć 14 dni.
3. Termin realizacji przedmiotu zamówienia: **od daty podpisania umowy do 24 grudnia 2016r.**
4. Uważam (-y) się za związanych niniejszą ofertą przez okres 30 dni. Bieg terminu rozpoczyna się wraz z upływem terminu składania ofert.
5. Wzór umowy został przez nas zaakceptowany i zobowiązuję/zobowiązujemy się w przypadku wyboru naszej oferty do zawarcia umowy na wymienionych w niej warunkach, **w miejscu i terminie wskazanym przez zamawiającego.**

Przetarg nieograniczony na usługę polegającą na wydruku i wyklejeniu okrągłych powierzchni reklamowych (tzw. „witaczy”) umieszczonych przy trasach wjazdowych do Radomia.

6. Zostałem/zostaliśmy poinformowany (-i), że nie później niż w terminie składania ofert mogę/ możemy zgodnie z art. 8 ust. 3 ustawy z dnia 29 stycznia 2004r. – Prawo zamówień publicznych (Dz. U. 2015r., poz. 2164) zastrzec, iż Zamawiający nie będzie mógł udostępnić informacji stanowiących tajemnicę przedsiębiorstwa w rozumieniu przepisów o zwalczaniu nieuczciwej konkurencji, po uprzednim wykazaniu przeze mnie/nas, nie później jednak niż w terminie składania ofert, że zastrzeżone informacje stanowią tajemnicę przedsiębiorstwa.
7. Zamierzam (-y) wykonać następującą część zamówienia przy udziale podwykonawców tj. (UWAGA- należy podać rodzaj powierzonej czynności)

**) wypełnić jeżeli dotyczy

Data

.....
(Podpis i pieczęć wykonawcy/
osoby uprawnionej do reprezentowania wykonawcy)

.....

.....

.....

(nazwa i adres wykonawcy)

OŚWIADCZENIE

Zgodnie z art. 22 ust. 1 ustawy z dnia 29 stycznia 2004r. Prawo zamówień publicznych (tekst jednolity Dz. U. z 2015 r., poz. 2164), składając ofertę, w imieniu reprezentowanej przeze mnie (nas) firmy oświadczam (oświadczamy), że:

1. Posiadam (posiadamy) uprawnienia do wykonywania określonej działalności lub czynności, jeżeli ustawy nakładają obowiązek posiadania takich uprawnień.
2. Posiadam (posiadamy) wiedzę i doświadczenie.
3. Dysponuję (dysponujemy) odpowiednim potencjałem technicznym oraz osobami zdolnymi do wykonania zamówienia.
4. Znajduję się (znajdujemy się) w sytuacji ekonomicznej i finansowej zapewniającej wykonanie zamówienia.

Data:.....

.....
(Podpis i pieczęć wykonawcy/osoby
uprawnionej do reprezentowania wykonawcy)

BZP.271.1.360.2016.AĆ

Przetarg nieograniczony na usługę polegającą na wydruku i wyklejeniu okrągłych powierzchni reklamowych (tzw. „witaczy”) umieszczonych przy trasach wjazdowych do Radomia.

Załącznik nr 2 do oferty

.....

.....

.....

(nazwa i adres wykonawcy)

OŚWIADCZENIE

Zgodnie z art. 26 ust. 2a ustawy z dnia 29 stycznia 2004 r. Prawo zamówień publicznych (tekst jednolity: Dz. U. z 2015r., poz. 2164) składając ofertę, w imieniu reprezentowanej przeze mnie (nas) firmy oświadczam (oświadczamy), że nie zaistniała wobec mnie (nas) podstawa do wykluczenia, o której mowa w art. 24 ust. 1 ustawy Prawo zamówień publicznych.

Data:.....

.....
(Podpis i pieczęć wykonawcy/osoby
uprawnionej do reprezentowania wykonawcy)

.....

.....

.....

(nazwa i adres wykonawcy)

OŚWIADCZENIE o przynależności do grupy kapitałowej*

Zgodnie z art. 26 ust. 2d ustawy z dnia 29 stycznia 2004 r. Prawo zamówień publicznych (tekst jednolity Dz. U. z 2015r., poz. 2164) składając ofertę w przetargu, w imieniu reprezentowanej przeze mnie (nas) firmy, w związku **z przynależnością do grupy kapitałowej**, w rozumieniu ustawy z dnia 16 lutego 2007 r. o ochronie konkurencji i konsumentów (Dz. U. Nr 50, poz. 331, z późn. zm.), przedkładam listę podmiotów należących do tej samej grupy kapitałowej.

Członek grupy kapitałowej		
Lp.	Nazwa	Adres
1.		
2.		
3.		

Data:.....

.....
 (Podpis i pieczęć wykonawcy/osoby
 uprawnionej do reprezentowania wykonawcy)

* **UWAGA!** Wykonawcy, którzy należą do grupy kapitałowej nie składają oświadczenia o braku przynależności do grupy kapitałowej, tj. załącznika nr 7 do oferty.

BZP.271.1.360.2016.AĆ

Przetarg nieograniczony na usługę polegającą na wydruku i wyklejeniu okrągłych powierzchni reklamowych (tzw. „witaczy”) umieszczonych przy trasach wjazdowych do Radomia.

Załącznik nr 7 do oferty

.....
.....
.....
(nazwa i adres wykonawcy)

OŚWIADCZENIE o braku przynależności do grupy kapitałowej*

Zgodnie z art. 26 ust. 2d ustawy z dnia 29 stycznia 2004 r. Prawo zamówień publicznych (tekst jednolity Dz. U. z 2015r., poz. 2164) składając ofertę w przetargu, w imieniu reprezentowanej przeze mnie (nas) firmy oświadczam (oświadczamy), że **nie należę** do grupy kapitałowej, w rozumieniu ustawy z dnia 16 lutego 2007r. o ochronie konkurencji i konsumentów (Dz. U. Nr 50, poz. 331, z późn. zm.).

Data:.....

.....
(Podpis i pieczęć wykonawcy/osoby
uprawnionej do reprezentowania wykonawcy)

***UWAGA!** Wykonawcy, którzy nie należą do grupy kapitałowej nie składają oświadczenia o przynależności do grupy kapitałowej, tj. załącznika nr 6 do oferty.